

Use and installation guide

Guide d'installation et d'utilisation

24" Beverage center

Centre de breuvages - cellier encastrable
à cadre monopièce

Please read and follow all safety rules and operating instructions before using this product.
Keep this guide for future reference.

Veuillez lire attentivement les consignes de sécurité et les instructions de fonctionnement
avant l'utilisation de ce produit. Conserver ce guide pour référence ultérieure.

Table des matières

Brève introduction	3
Instructions de sécurité importantes	3
Installer votre nouvel appareil	7
Description de l'appareil	8
Commandes d'affichages	9
Utilisation de l'appareil	11
Nettoyage et entretien	14
Dépannage	15
Recyclage de l'appareil	16
Service & Garantie	17

Brève introduction

Merci d'avoir choisi AVIVA. Nous espérons que vous trouverez votre nouvel appareil agréable à utiliser. Avant d'utiliser l'appareil, nous vous recommandons de lire attentivement ces instructions, qui fournissent des informations sur son utilisation et ses fonctions.

Veuillez vous assurer que toutes les personnes utilisant cet appareil sont familiarisées avec son fonctionnement et ses caractéristiques de sécurité. Il est important que vous installiez correctement l'appareil et que vous portiez très attention aux instructions de sécurité.

Nous vous recommandons de conserver ce manuel d'utilisation avec l'appareil pour toute référence future et pour les utilisateurs futurs.

Cet appareil est destiné exclusivement à la conservation du vin et pour des applications similaires telles que :

- Les cuisines - dans les magasins, les bureaux et autres environnements de travail ;
- Les suites dans les hôtels, motels et autres types d'environnements résidentiels ;
- Environnements de Bed & Breakfast.
- Restauration et situations similaires non commerciales. Si vous avez l'impression que l'appareil ne fonctionne pas correctement, veuillez consulter la page de Dépannage pour assistance. Si vous avez encore des doutes, veuillez contacter le service d'assistance téléphonique AVIVA pour obtenir de l'aide ou pour organiser une intervention avec un professionnel agréé.

Instructions de sécurité importantes



Sécurité générale et utilisation quotidienne

Cet appareil est destiné exclusivement à la conservation de breuvages comme expliqué dans ce manuel d'instructions.



DANGER

L'alerte DANGER signifie que la situation est dangereuse de manière imminente. Des blessures graves ou un décès peuvent se produire s'il n'est pas évité.



ATTENTION

L'alerte ATTENTION signifie que la situation est potentiellement dangereuse. Des blessures graves ou un décès peuvent se produire s'il n'est pas évité.



MISES EN GARDE

L'alerte MISE EN GARDE signifie que la situation est potentiellement dangereuse. Des blessures modérées ou mineures peuvent se produire si les dangers ne sont pas évités.

ATTENTION

- Cet appareil est déconseillé aux personnes (y compris les enfants) souffrant d'un handicap physique, sensoriel ou mental, ou ayant un manque d'expérience et de connaissance à moins qu'ils aient reçu des instructions concernant l'utilisation de l'appareil auprès de personnes responsables de leur sécurité. Les enfants doivent être surveillés par un adulte qui doit s'assurer qu'ils ne jouent pas avec l'appareil.
- Il est dangereux de modifier les spécifications de ce produit de quelque manière que ce soit.
- Avant toute opération de nettoyage ou de maintenance, veillez à éteindre et à débrancher l'appareil.
- Cet appareil est lourd. Attention lorsque vous le déplacez.
- Manipulez votre appareil avec le plus grand soin afin de ne pas endommager l'unité de refroidissement et de ne pas provoquer de fuites du fluide frigorigène.
- L'appareil ne doit pas être situé à proximité des radiateurs ou de cuisinières à gaz.
- Évitez une exposition prolongée à la lumière directe du soleil.
- Une ventilation adéquate autour de l'appareil est recommandée et tout dommage du circuit de réfrigération doit être évité.
- N'utilisez pas d'appareils électriques à l'intérieur de l'appareil.
- Ne pas conserver des substances explosives comme les boîtes d'aérosols contenant un propulseur inflammable à l'intérieur de l'appareil.
- Veuillez tenir les bougies, les lampes et autres objets inflammables à distance de l'appareil afin de ne pas mettre le feu à l'appareil.
- N'utilisez pas de rallonge ou d'adaptateur non mis à la terre (à deux broches) ;
- Si le câble est endommagé, il doit être remplacé par le fabricant, un réparateur ou une personne qualifiée afin d'éviter tout danger.

ATTENTION

Ne pas endommager le circuit réfrigérant.

ATTENTION

N'utilisez pas d'appareils électriques à l'intérieur de l'appareil, sauf s'ils sont recommandés par le fabricant.

ATTENTION

Risque de piégeage d'enfant. Avant de vous débarrasser de votre ancien appareil:

- Enlevez les portes.
- Laissez les étagères en place pour que les enfants ne puissent pas facilement y grimper.

ATTENTION

Veillez à ce que toutes les ouvertures de ventilation dans l'enceinte de l'appareil ne soient pas obstruées.

ATTENTION

Ne pas utiliser des dispositifs mécaniques ou autres pour accélérer le processus de dégivrage, sauf ceux recommandés par le fabricant.

Dépannage/ Réparation

• Tout travail électrique nécessaire à l'installation de l'appareil doit être réalisé par un électricien qualifié ou une personne compétente.

Ce produit doit être entretenu par un Centre de Réparation agréé, et seules des pièces de rechange d'origine doivent être utilisées.

- Vous ne devriez en aucune circonstance tenter de réparer l'appareil vous-même. Les réparations effectuées par des personnes inexpérimentées peuvent provoquer des blessures ou des dysfonctionnements graves. Veuillez consulter votre Centre de Service Local, et insistez toujours pour installer des pièces de rechange AVIVA authentiques.
- Cet appareil contient des hydrocarbures dans l'unité de refroidissement : la maintenance et la recharge doivent être effectuées uniquement par des techniciens autorisés.

Note de service

Cet appareil électrique utilise du réfrigérant hydrocarbure type R600a. L'entretien de cet appareil doit être réalisé par du personnel de maintenance agréé.

Utilisation

- Ce centre de breuvages est conçu pour la conservation de breuvages uniquement.
- Pour une performance optimale la température ambiante devrait être la suivante :
-

Plage de Température Ambiante

+12,8°C (55°F) à + 32°C (90°F)

La classification de votre appareil est indiquée sur sa plaque signalétique.

Remarque: Si la température ambiante est supérieure ou inférieure à celles listées ci-dessus, la consommation d'énergie en sera affectée.

- Ne stockez pas de gaz ou de liquides inflammables dans l'appareil, car ils pourraient exploser.
 - Ne placez pas de breuvages directement en contact avec la paroi arrière du compartiment.
 - Les recommandations de stockage du fabricant de l'appareil devraient être rigoureusement respectées. Veuillez-vous reporter à la section Utilisation de votre appareil.
 - Le revêtement intérieur de l'appareil possède des canaux par lesquels le réfrigérant passe. Si les canaux sont percés, l'appareil peut être endommagé de manière irréversible.
- N'UTILISEZ PAS D'INSTRUMENTS COUPANTS pour gratter le givre ou la glace. La glace peut être retirée en utilisant un grattoir. En aucun cas, la glace solide ne doit être retirée de manière brusque. La glace doit être éliminée en dégivrant l'appareil.

Installation

Important : Avant de connecter votre appareil, suivez attentivement les instructions émises dans les paragraphes ci-dessous.

- Sortez l'appareil de son emballage et vérifiez qu'aucun dommage visible n'est survenu. Ne branchez pas l'appareil s'il est endommagé. Immédiatement signalez tout dommage auprès du magasin ou vous avez effectué votre achat. Dans ce cas, veuillez conserver tous les matériaux d'emballage.
- En fonctionnement normal, le compresseur et/ou le condensateur à l'arrière de l'appareil chauffent de manière notable. Pour des raisons de sécurité, une ventilation minimale est requise comme indiquée dans les directives.

Attention : Gardez toutes les ouvertures de ventilation exemptes de toute obstruction.

- Veuillez à ce que l'appareil ne repose pas sur le câble d'alimentation électrique.
- Important : si le câble d'alimentation est endommagé, il doit être remplacé par un câble disponible auprès du fabricant ou de son réparateur.
- N'utilisez pas de rallonges ou d'adaptateurs non mis à la terre (à deux broches).
 - Si l'appareil est transporté horizontalement, il est possible que de l'huile contenue dans le compresseur se verse dans le circuit de réfrigération. Il est conseillé d'attendre au moins deux heures avant de connecter l'appareil, pour permettre à l'huile de refluer dans le compresseur.
 - Ce produit contient des pièces de fonctionnement qui chauffent. Assurez-vous qu'il y a une ventilation suffisante, sinon les composants risquent de mal fonctionner. Voir les Instructions d'installation.

- Les pièces qui chauffent ne devraient pas être apparentes. Dans la mesure du possible, la face arrière du produit doit se situer près du mur.

Connexion électrique

1. L'appareil nécessite une alimentation électrique monophasée de 115V/60Hz. Il comporte un cordon d'alimentation qui a une fiche avec mise à la terre à 3 broches qui minimise la possibilité de choc électrique. Cet appareil doit être mis à la terre. Ne retirez pas la broche de mise à la terre et ne modifiez pas la fiche d'alimentation.
2. Ne modifiez pas la fiche d'alimentation. La fiche secteur doit être accessible une fois que l'appareil est installé.
3. L'appareil ne devrait pas être éteint avec un commutateur ou un autre dispositif.
4. Assurez-vous que la prise n'est pas écrasée ou endommagée. Sinon, cela pourrait causer un court circuit, un choc électrique ou une surchauffe et même provoquer un incendie.
5. N'insérez pas la fiche d'alimentation si la prise est mal fixée, il y a un risque de choc électrique ou d'incendie.

6. Éteignez l'appareil électrique et déconnectez-le de l'alimentation principale avant de le nettoyer ou de le déplacer.

7. Ne le débranchez jamais en tirant sur le cordon d'alimentation. Tenez toujours fermement la fiche et retirez-la directement de la prise pour empêcher d'endommager le cordon d'alimentation.

8. Ne faites pas fonctionner l'appareil sans le couvercle de la lumière intérieure.

9. Tout composant électrique doit être remplacé ou réparé par un électricien qualifié ou par un technicien agréé de chez AVIVA . Seules des pièces de rechange d'origine devraient être utilisées.

10. Pour éviter des blessures aux yeux, ne regardez pas directement dans la lumière LED situé dans le compartiment du réfrigérateur. S'il fonctionne correctement, consultez un électricien qualifié et agréé, ou remplacez-le conformément au chapitre « Nettoyage et entretien ».

Protection de l'environnement

Cet appareil ne contient pas de gaz qui pourrait endommager la couche d'ozone, que ce soit dans son circuit réfrigérant ou dans ses matériaux d'isolation. L'appareil ne doit pas être jeté avec les ordures ménagères et les déchets de votre ville. La mousse isolante contient des gaz inflammables. L'appareil doit être éliminé, conformément à la réglementation en vigueur dans votre municipalité. Évitez d'endommager l'unité de refroidissement, particulièrement à l'arrière à proximité de l'échangeur de chaleur. Les matériaux utilisés sur cet appareil, marqués par le symbole ♻️, sont recyclables.

Utilisation

Nettoyage de l'intérieur

Avant d'utiliser l'appareil pour la première fois, nettoyez l'intérieur et tous les accessoires internes avec de l'eau tiède et un savon doux afin de retirer l'odeur de produit neuf, puis laissez sécher naturellement et entièrement.

ATTENTION

N'utilisez pas de détergents ou de poudres abrasives, car cela pourrait endommager le fini .

Réfrigérant

Du réfrigérant isobutène (R600a) est contenu dans le circuit réfrigérant de l'appareil. Veillez à ce qu'aucun des composants du circuit de réfrigération ne soit abîmé pendant le transport et l'installation de l'appareil,

⚠ N'utilisez pas de détergents ou de poudres abrasives, car cela pourrait endommager le fini.

ATTENTION



Risque d'incendie / matériaux inflammables

Ce symbole est un avertissement et indique que le réfrigérant et l'isolant contiennent du gaz propulseur inflammable.

Installer votre nouvel appareil

Avant d'utiliser l'appareil prenez connaissance des conseils pratiques suivants.

! VENTILATION DE L'APPAREIL

Afin d'améliorer l'efficacité du système de réfrigération, et économiser en énergie, il est nécessaire de maintenir une bonne ventilation autour de l'appareil pour permettre la dissipation de la chaleur.

Pour cette raison, un espace de dégagement suffisant doit être maintenu autour du produit.

Recommandation: nous recommandons de laisser un espace minimal d'un 1/2 pouce entre l'arrière et le mur, d'au moins 1/2 pouce au-dessus et d'au moins 1/4 pouce entre les côtés et le mur. Comme illustré sur les diagrammes suivants.

Remarque:

- Évitez de placer l'appareil dans des endroits humides. Trop d'humidité entraînera la formation rapide de givre sur l'évaporateur.
- Conservez l'appareil à l'abri de, la lumière directe du soleil, de la pluie ou du givre. Installez le produit loin des sources de chaleur, comme les poêles, les foyers ou les radiateurs.

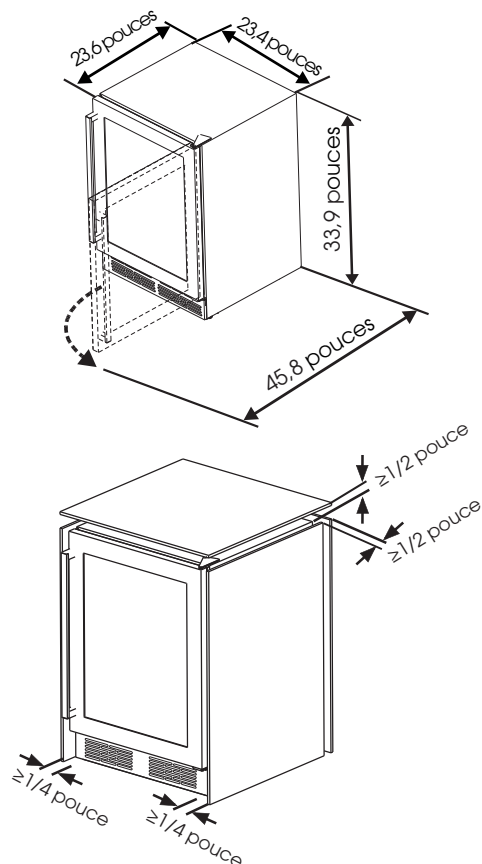

- Placez votre appareil dans un endroit sec et évitez les zones d'humidité élevée.

Nivellement de l'appareil électrique

L'appareil devrait être mis à niveau afin d'éliminer les vibrations. Nous vous conseillons de mettre l'appareil à niveau en respectant les étapes suivantes.

1. Mettez le réfrigérateur au bon endroit.
2. Faites tourner les pieds ajustables (avec vos doigts ou un tournevis adapté) jusqu'à ce qu'ils touchent le sol.
3. Inclinez le haut vers l'arrière d'environ 10-15 mm ou d'1° en tournant le pied réglable. Cela permettra aux portes de s'autoformer, créant un joint fermé homogène.

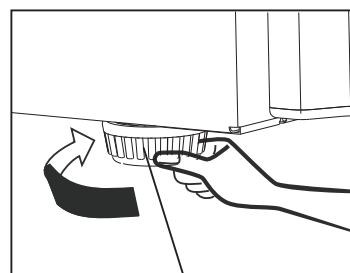

Pied de nivellement

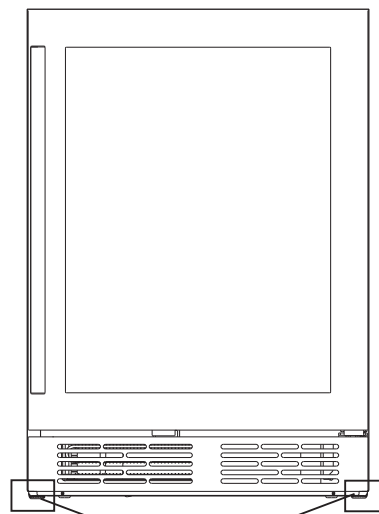

Pied de nivellement

Branchement électrique

Mise en garde! Tous les travaux électriques sur cet appareil doit être effectués par une personne qualifiée ou un technicien agréé.

! ATTENTION

Cet appareil doit être mis à la terre. Le fabricant décline toute responsabilité si les mesures de sécurité ne sont pas observées.

Description de l'appareil

Description de l'appareil Équipé d'étagères métalliques

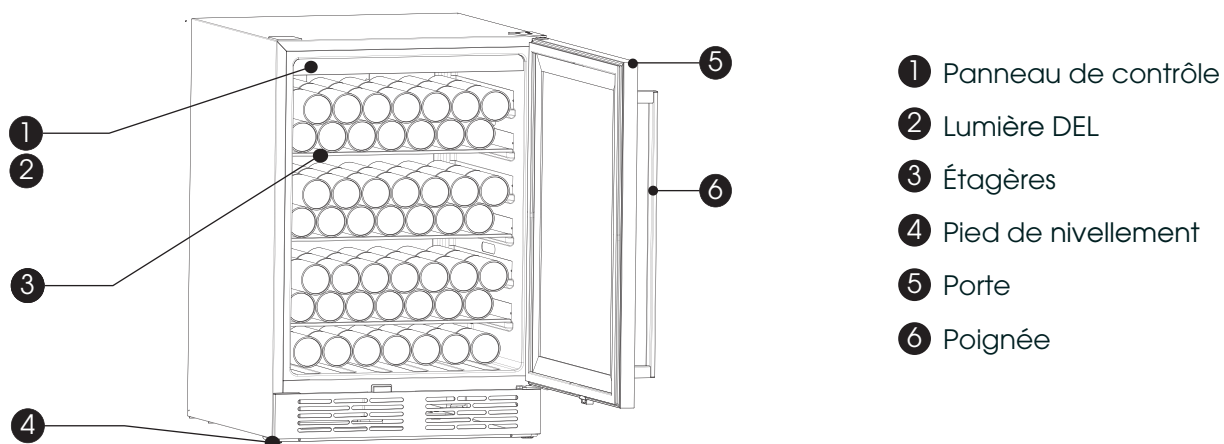

Remarque:

- L'appareil peut contenir jusqu'à 140 breuvages en même temps. Veuillez disposer les contenants comme montré ci-dessus.
- La capacité mentionnée dans ce manuel est basée sur des canettes standard.

Commandes d'affichages

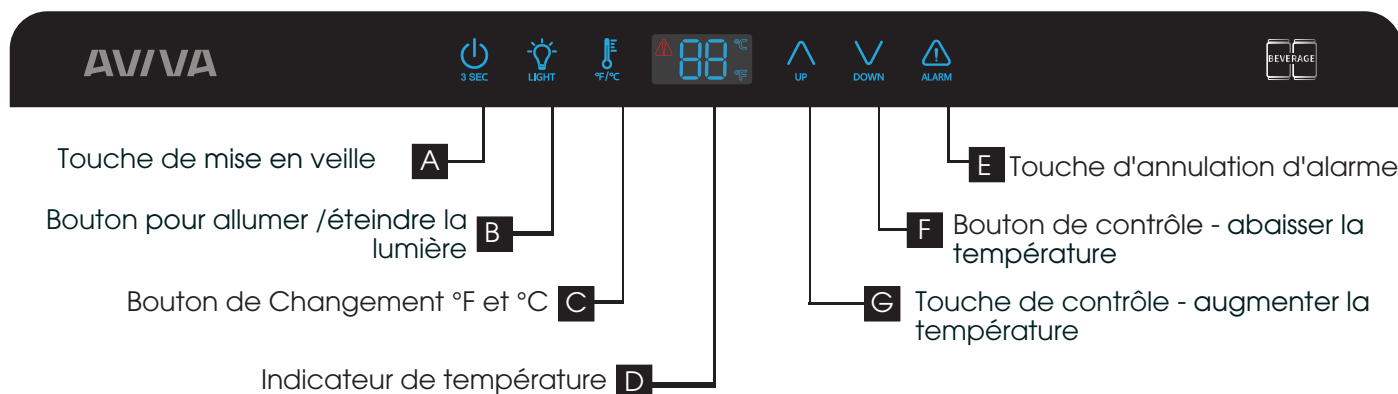

Touche de mise en veille **A**

Bouton pour allumer /éteindre la lumière **B**

Bouton de Changement °F et °C **C**

Indicateur de température **D**

E Touche d'annulation d'alarme

F Bouton de contrôle - abaisser la température

G Touche de contrôle - augmenter la température

Affichage

Le panneau de commandes, illustré ci-dessus, se trouve en haut de la Chambre de Réfrigération.

- À chaque mise sous tension, le panneau d'affichage s'allume pendant 3 secondes, émet un Bip pendant 1 seconde, et passe en mode d'affichage normal.
- Les icônes sont toujours allumées (jusqu'à ce que l'écran s'active).
- L'affichage entrera en mode économiseur d'écran si aucun bouton n'est pressé ou aucune action n'est effectuée pendant 60 secondes.
- Toute pression sur un bouton ou action désactivera l'économiseur d'écran.
- Appuyez sur le bouton mode d'économiseur d'écran n'activera uniquement que l'économiseur d'écran et ne changera pas les paramètres.
- Chaque pression sur un bouton émet un petit son.
- Le réglage de la température correspondant s'affichera sur l'écran, prendra effet et sera mémorisé après 10 secondes de fonctionnement si vous n'appuyez pas sur d'autres boutons.

Mode de veille

Si vous prévoyez ne pas utiliser cet appareil pendant une longue période de temps, vous pourriez économiser de l'énergie en activant le mode de mise en veille.

- Pour entrer en mode mise en veille, appuyez et maintenez enfoncé le bouton pendant plus de 3 secondes. Un signal sonore sera émis et le panneau d'affichage indiquera « OF ».
- Pour quitter le mode mise en veille, appuyez et maintenez enfoncé le bouton pendant plus de 3 secondes. Un signal retentira. **REMARQUE :** En mode veille, le refroidissement s'arrêtera. Si vous n'utilisez pas l'appareil pendant une longue période de temps, veuillez sortir les bouteilles, et le débrancher.

« Touche lumière allumée/éteinte »

Vous pouvez allumer ou éteindre l'éclairage intérieur en appuyant sur ce bouton. Après avoir fermé la porte, la lumière s'éteindra automatiquement après 10 secondes, donc les breuvages ne seront pas exposés à la lumière pendant trop longtemps.

Changement de l'Unité de Température (°F / °C)

Vous pouvez modifier le réglage de la température des degrés Fahrenheit aux degrés Celsius, et vice-versa, en appuyant sur le bouton.

Régulation de température

Vous pouvez régler la température que vous souhaitez en appuyant sur les boutons « **▲** » ou « **▼** ». Lorsque vous appuyez sur les boutons pour la première fois, l'affichage LED indique la température précédemment réglée. La température augmente d'1°C ou 1°F à chaque fois que vous appuyez sur le bouton HAUT ou diminue d'1°C ou 1°F à chaque fois que vous appuyez sur le bouton BAS.

REMARQUE:

- L'appareil ne fonctionnera pas correctement, si la température sélectionnée est supérieure à la température ambiante.
- La plage de température est comprise entre 1°C (34°F) et 10°C (50°F).
- Le pré-réglage de la température à la sortie de l'usine est de 4°C (39°F).
- Lorsque vous définissez une température, vous réglez une température moyenne pour l'ensemble de l'appareil. Il peut y avoir une différence de 2°C (3.6°F) à 3°C (5.4°F) entre les étagères supérieures et inférieures de l'appareil.

Alarme de Surchauffe

Pour éviter les problèmes de température, l'appareil dispose d'une fonction d'alarme de surchauffe. Lorsqu'une alarme de surchauffe se produit, arrêtez l'alarme en appuyant sur le Bouton d'Annulation de l'Alarme, retirez les breuvages, et contactez le service après-vente.

REMARQUE:

Lorsque l'alarme de surchauffe retentit, appuyez sur le bouton d'annulation pour la désactiver. La tonalité s'arrêtera, et le voyant «» qui clignotait deviendra constant, une fois que l'appareil sera refroidit à la température requise.



ATTENTION

Si l'ampoule DEL est cassée, NE PAS LA CHANGER VOUS-MÊME ! Changer l'éclairage vous-même peut entraîner des blessures ou un mauvais fonctionnement . Elle doit être remplacée par un technicien qualifié afin d'éviter tout danger. Contactez votre centre de service local pour obtenir de l'aide. Avant de changer la lumière DEL, éteindre l'appareil et le débrancher, ou encore retirer le fusible ou le disjoncteur.

Alarme De Porte

L'alarme de la porte sonne lorsque la porte de l'appareil reste ouverte pendant plus de 2 minutes. En cas d'alarme de porte, l'avertisseur retentit 3 fois par minute et s'arrête automatiquement au bout de 8 minutes. La fermeture de la porte désactive également l'alarme .



Pour économiser de l'énergie, veuillez éviter de laisser la porte ouverte pendant trop longtemps lorsque vous utilisez votre appareil.

Utilisation de l'appareil

Cette section vous explique comment utiliser les fonctionnalités importantes. Nous vous recommandons de les lire attentivement avant d'utiliser l'appareil.

Installation de la poignée

Les pièces dont vous aurez besoin :

	
Poignée (Fournie)	Clé Allen 1/8" (Fournie)
1	1

Avant d'utiliser l'appareil, vous devez installer les poignées comme suit :

1. Trouvez la poignée et la clé Allen de 1/8" dans le sac d'accessoires.
2. Déposez les vis de la poignée à l'aide de la clé Allen de 1/8" des deux côtés de la poignée et les-rangez.

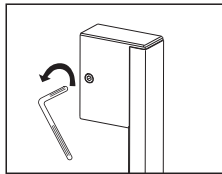

3. Alignez les trous de la poignée avec les supports de la poignée sur la porte.

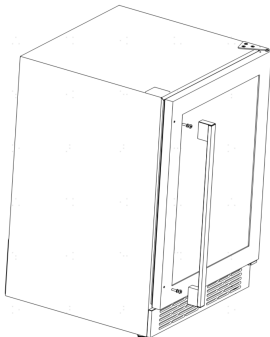

4. Tenez la poignée et serrez les vis de la poignée à l'aide de la clé Allen de 1/8".

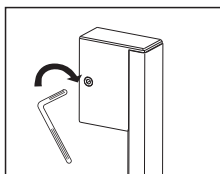

5. Posez une autre vis de la même manière.

Disposition des canettes

L'appareil est équipé de 3 tablettes comportant chacune 42 emplacements. Les canettes doivent être disposées sur les tablettes comme indiqué ci-dessous.

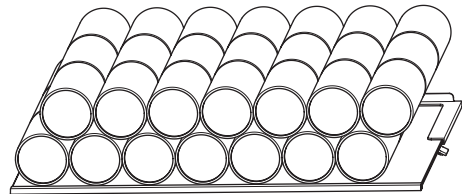

Vous pouvez également placer des canettes au bas de l'appareil.

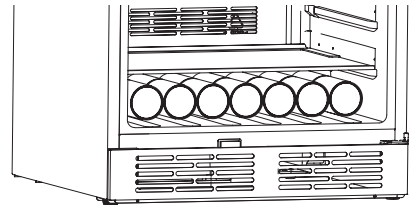

⚠ ATTENTION

- Pour éviter que les canettes ne roulent et s'endommagent, un maximum de 14 canettes peut être placés au bas de l'unité seulement.
- Le poids maximum permis par tablette est de 33lb.







Inverser la porte

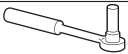

Le côté d'ouverture de la porte peut être changé, du côté droit (tel que fourni) vers le côté gauche, si désiré.

⚠ ATTENTION

Lorsque vous inversez la porte, l'appareil ne doit pas être branché au panneau électrique. Assurez-vous que la fiche est retirée de la prise de courant.

Les outils dont vous aurez besoin (Non fournis):

Non fournis		
		
Clé à douille de 8mm	Tournevis à lame plate	Couteau à mastic
		
Tournevis cruciforme	Clé à molette	Clé de 8mm

Les pièces dont vous aurez besoin (fournies) :		
		
capuchon cache vis droit	Axe supérieur gauche	Clé hexagonale
1	1	1

Remarque: Si nécessaire, vous pouvez déposer l'appareil sur sa face arrière afin d'avoir accès à la base, vous devez le poser sur un emballage en mousse souple ou un matériau similaire pour éviter d'endommager le panneau arrière. Pour inverser la porte, les étapes suivantes sont recommandées.
1. Mettez l'unité debout, et fermez la porte. Utilisez un couteau mastic ou un tournevis plat pour enlever le capuchon cache-vis qui se situe dans le coin supérieur gauche de l'appareil. Ensuite dévissez les vis qui sont utilisées pour fixer la charnière supérieure droite à l'aide d'un tournevis à douille de clé hexagonale (veuillez soutenir la porte supérieure pendant cette opération).

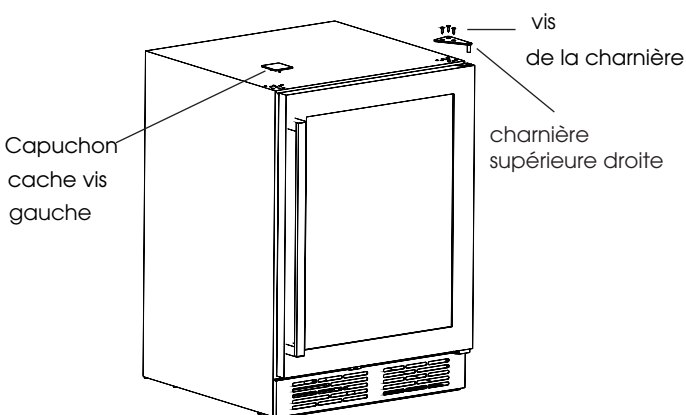

2. Retirez la porte de la charnière en la soulevant avec précaution.

Remarque: Lorsque vous retirez la porte, faites attention à la/aux rondelle(s) situées entre la charnière et le bas de la porte supérieure qui peuvent coller à la porte. Conservez ces rondelles.

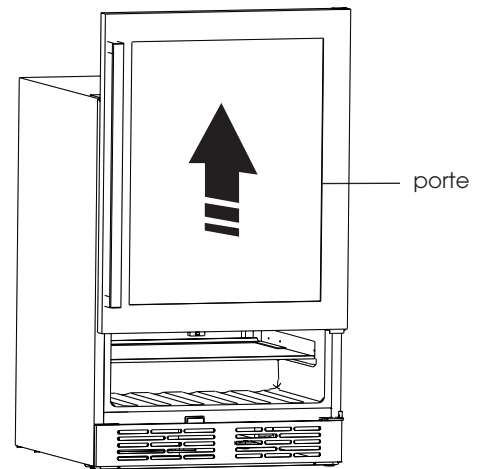

3. Dévissez les vis de fixation de la grille, puis en soulevant et en tirant vers l'arrière, retirez la grille de l'enceinte. **Remarque:** Conservez les vis. Notez l'emplacement d'utilisation des vis et la quantité.

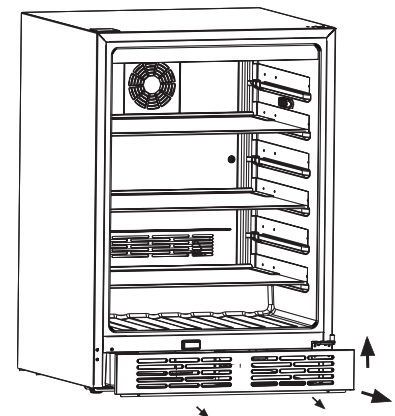

4. Déplacez la charnière inférieure de droite à gauche comme suit :

4.1 Dévissez les vis de la charnière inférieure droite

Remarque: Conservez la charnière pour une utilisation future.

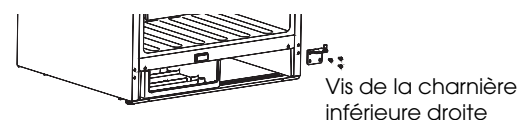

4.2 Transformez la charnière inférieure droite en charnière inférieure gauche, desserrez l'axe de la charnière et installez-la sur l'orifice gauche. Vissez l'axe.

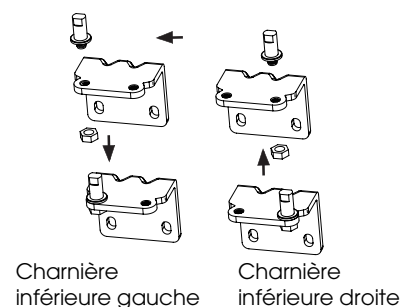

4.3 Installez la charnière inférieure gauche sur le côté gauche du meuble, utilisez les vis de fixation.

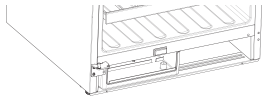

Charnière inférieure gauche (transférée)

5. Retournez le couvercle de grille de gauche à droite comme suit :

1. Retirez-le de la fente côté gauche.
2. Retournez-le de 180 degrés.
3. Insérez-le dans la fente côté droit.

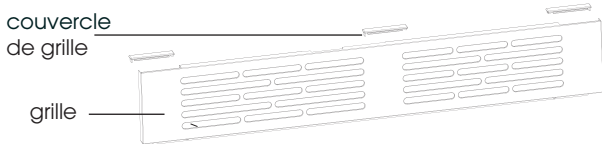

6. Réinstallez la grille à l'appareil, comme indiqué ci-dessous.

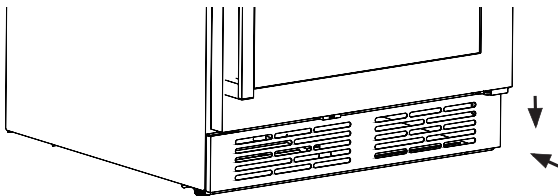

7. Changez l'axe comme suit : 1. A l'aide d'un couteau ou d'un tournevis plat fin retirez l'axe supérieur droit de son trou.

2. Retournez la porte de 180 degrés, faites face à la partie basse de la porte et avec un tournevis retirez la pièce de renfort ainsi que le support aimanté.

3. Placez l'axe supérieur gauche dans l'orifice de la porte.

4. Retournez la porte de 180 degrés. Réinstallez

la pièce de renfort et le support aimanté en utilisant les mêmes vis.

Remarque: Manipulez la porte avec précaution. Elle est fragile.

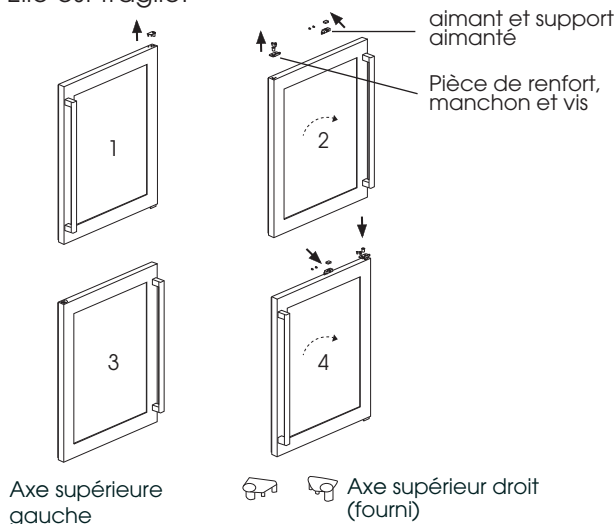

Axe supérieure gauche

Axe supérieur droit (fourni)

8. Retournez la porte de 180 degrés, réinstallez-la sur le meuble en utilisant la charnière et les vis, sur le côté supérieur gauche. Utilisez le capuchon cache vis (droit) pour cacher les trous du côté supérieur droit de l'appareil.

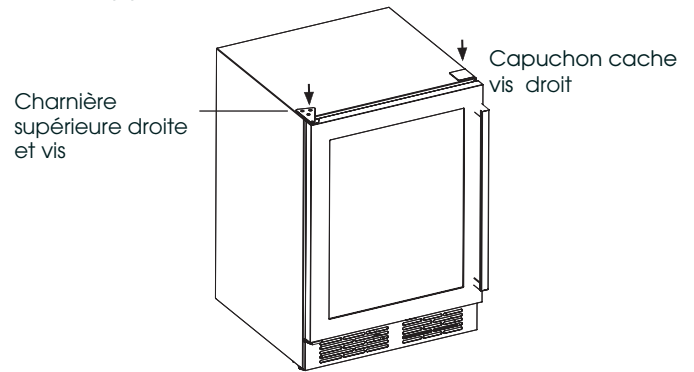

Capuchon cache vis droit



Capuchon cache vis gauche

ATTENTION

Lorsque vous mettez votre appareil au rebut, veuillez utiliser un site d'élimination agréé. Retirez la fiche et assurez-vous que tous les verrous ou loquets ont été enlevés, afin d'éviter que des enfants ne restent coincés à l'intérieur.

Nettoyage et entretien

Pour des raisons d'hygiène, l'appareil (y compris les accessoires extérieurs et intérieurs) doit être nettoyés régulièrement.

! ATTENTION

Avant le nettoyage, l'appareil doit être mis hors tension et débranché. Risque d'électrocution!

Nettoyage extérieur

Pour maintenir le bon aspect extérieur de votre appareil, vous devriez le nettoyer régulièrement.

- Vaporisez de l'eau sur le chiffon de nettoyage au lieu de vaporiser directement sur la surface de l'appareil. Cela permet de s'assurer d'une répartition uniforme de l'humidité sur la surface.
- Nettoyez la porte avec un détergent doux et essuyez-la avec un chiffon sec.

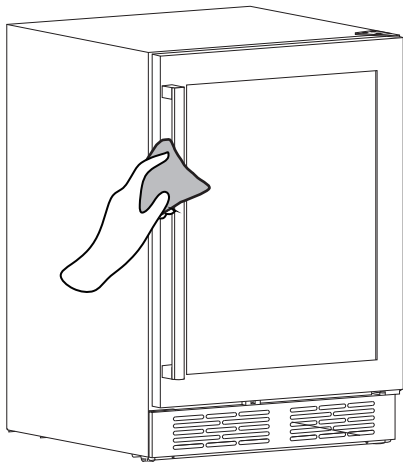

Nettoyage du Centre de breuvages

Pour nettoyer votre appareil, suivez les étapes suivantes :

- Débranchez l'appareil et retirez le contenu.
- Nettoyez l'intérieur avec une solution d'eau et de bicarbonate de soude. Le mélange doit être environ de 2 cuillères à soupe de bicarbonate de soude pour 4 tasses d'eau.
- Nettoyez les étagères avec une solution de détergent doux.
- Il peut également être nécessaire d'essuyer occasionnellement la partie basse de votre appareil, car le centre de breuvage est conçu pour retenir l'humidité, et de la condensation peut s'y accumuler.

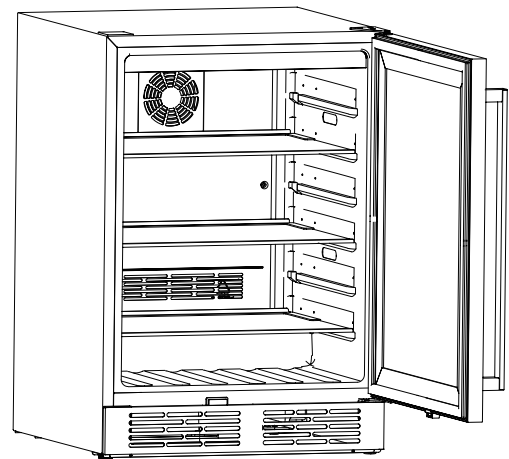

! MISES EN GARDE

- Utilisez pas d'objets tranchants, car ils risquent d'endommager la surface.
- N'utilisez pas de Diluant, de Nettoyant pour Voiture, de Clorox, d'huiles, de nettoyants abrasifs ou de solvants organiques, comme le Benzène, pour le nettoyage. Ils peuvent endommager la surface de l'appareil et provoquer un incendie.

Dépannage

Si vous rencontrez un problème avec votre appareil ou craignez que l'appareil ne fonctionne pas correctement, vous pouvez effectuer de simples vérifications avant d'appeler le service client, voir ci-dessous.

ATTENTION

N'essayez pas de réparer l'appareil vous-même. Si le problème persiste après avoir effectué les contrôles mentionnés ci-dessous, veuillez contacter un électricien qualifié, un technicien agréé ou le magasin duquel vous avez acheté le produit.

Mauvais fonctionnement	Cause possible	Remède
Les breuvages sont trop chauds.	La température n'est pas correctement ajustée.	Veuillez-vous reporter à la section « Commandes d'affichages ».
	La porte était ouverte pendant une longue période.	N'ouvrez la porte qu'aussi longtemps que nécessaire.
	L'appareil électrique est proche d'une source de chaleur.	Veuillez-vous reporter à la section « Installer votre nouvel appareil ».
Accumulation considérable de givre, même sur le joint de la porte.	Le joint de porte n'est pas assez étanche.	Réchauffez avec précaution le joint de porte avec un sèche-cheveux (pas plus que 50°C environ). En même temps façonner le joint de porte chauffé à la main pour qu'il s'ajuste correctement.
Des bruits inhabituels.	L'appareil n'est pas de niveau.	Réajuster les pieds.
	L'appareil touche le mur ou d'autres objets.	Déplacez l'appareil légèrement.
	Un composant, par ex. un tuyau, sur l'arrière de l'appareil électrique touche une autre pièce de l'appareil électrique ou le mur.	Si nécessaire, en agissant avec précaution, écarter ce qui accroche.
Le compresseur ne démarre pas immédiatement après avoir modifié le réglage de la température.	C'est normal, aucune erreur ne s'est produite.	Le compresseur démarrera après un certain temps.
	La température demandée est supérieure à la température ambiante.	Réglez la température à une valeur inférieure à celle de la température ambiante.
De l'eau est présente sur le sol.	Le trou de vidange d'eau est bloqué.	Veuillez consulter la section « Nettoyage et entretien ».

Recyclage de l'appareil

Il est interdit de se débarrasser de cet appareil électrique de la même manière que les déchets ménagers. Veuillez confirmer avec les autorités locales les procédures d'élimination appropriées.

Matériaux d'emballage

Les matériaux d'emballage avec le symbole de recyclage sont recyclables. Disposez de l'emballage dans une collecte de déchets appropriée.

Avant l'élimination de l'appareil électrique

1. Retirez le câble d'alimentation de la prise de courant.
2. Coupez le câble d'alimentation et jetez-le.

ATTENTION

Les appareils contiennent des réfrigérants et des gaz dans l'isolation. Les réfrigérants et les gaz doivent être éliminés de manière appropriée, car ils peuvent provoquer des blessures aux yeux et des incendies. Assurez-vous que les tubes du circuit de réfrigérant ne sont pas endommagés avant de procéder à la mise au rebut.

	Élimination de ce produit
	<p>Ce symbole sur le produit ou dans son emballage indique que ce produit ne peut être considéré comme un déchet domestique. Apportez l'appareil auprès d'un centre de recyclage agréé, spécialisé dans le traitement des appareils électroménagers. En vous assurant que ce produit est éliminé correctement, vous contribuerez à prévenir les conséquences potentiellement négatives sur l'environnement et la santé humaine, qui pourraient être causées par une manipulation inappropriée des matériaux contenus dans ce produit. Pour des informations plus détaillées sur le recyclage de ce produit, veuillez contacter les autorités locales, votre centre d'élimination des déchets ménagers ou le magasin où vous avez acheté le produit.</p>

INFORMATIONS SUR LA GARANTIE

Cette garantie est valide uniquement au Canada.

Avant l'installation, assurez-vous d'inspecter ce produit dans son intégralité. Signalez tout dommage au produit ou pièce manquante au détaillant dans les 48 heures suivant l'achat et abstenez-vous d'installer et/ou d'utiliser le produit.

Cette garantie s'applique aux produits achetés neufs et utilisés exclusivement dans des contextes résidentiels unifamiliaux. Cette garantie sera nulle si le produit a été utilisé, installé ou modifié de manière inappropriée. De plus, les actes de Dieu, les modifications du produit, les abus, les incendies, les inondations ou les installations ne respectant pas les codes du bâtiment locaux annuleront cette garantie. Tout produit dont l'étiquette de numéro de série a été altérée ou retirée verra sa garantie annulée.

Durée de la garantie :

Ce produit est garanti contre tout défaut de matériaux ou de fabrication pour l'acheteur original pendant une période de 24 mois à compter de la date d'achat initial. Une preuve d'achat sera requise pour le service de garantie. Pendant cette période initiale de garantie, le fabricant couvrira la main-d'œuvre et les pièces de rechange. Pendant cette garantie, le fabricant peut réparer ou remplacer à sa seule discrétion toute pièce défectueuse.

GARANTIE SUPPLÉMENTAIRE DU SYSTÈME SCELLÉ

En plus des garanties mentionnées ci-dessus, ce produit bénéficiera d'une garantie supplémentaire de 36 mois pour un total de 60 mois sur les composants du système scellé uniquement pour l'acheteur original. Les composants du système scellé comprennent le compresseur, l'évaporateur et le condenseur. Ces pièces sont garanties exemptes de défauts pendant une période de 60 mois à compter de la date d'achat. Il est entendu que tous les coûts associés à la main-d'œuvre pour le remplacement de ces pièces défectueuses sont à la charge du client. Cette garantie du système scellé NE S'APPLIQUE PAS à d'autres pièces ou composants, y compris, mais sans s'y limiter, la finition de l'armoire, le contrôle de la température, le dispositif de mesure du réfrigérant, l'équipement de démarrage du moteur, l'assemblage du ventilateur ou tout autre composant électrique, etc. Les compresseurs que Distinctive juge défectueux pendant cette période de garantie seront, au choix de Distinctive, soit réparés, soit remplacés par un compresseur ou des pièces de compresseur de conception et de capacité similaires.

07

Le fabricant peut choisir, à sa seule discrétion, de réparer le produit, d'autoriser son retour ou son remplacement. En cas d'autorisation de retour, l'acheteur doit retourner l'article au détaillant pour un crédit du prix d'achat.

Si nécessaire, une réparation à domicile sera programmée pendant les heures ouvrables normales dans les régions où le service est disponible. Pour les clients qui se trouvent en dehors des régions desservies, il sera de la responsabilité du client d'expédier ou de transporter le produit vers et depuis une région où il peut être réparé.

Exclusions :

Les pièces remplaçables par le consommateur telles que les ampoules, les filtres et les fusibles sont exclues de la couverture de la garantie. Cette garantie n'autorise pas le recouvrement de dommages indirects ou consécutifs, y compris, sans limitation, les dommages directs, indirects, accessoires, spéciaux ou consécutifs, les blessures corporelles/mort injustifiée ou la perte de profits, la perte de nourriture due à la défaillance du produit. Cette garantie exclut également la rouille à l'intérieur ou à l'extérieur de l'unité, ainsi que les dommages à la finition de l'appareil ou de la maison survenus pendant le transport ou l'installation, y compris, mais sans s'y limiter, les planchers, les armoires, les murs, etc. Tout dommage causé par des services effectués par des centres de service non autorisés, ainsi que l'utilisation de pièces autres que des pièces d'origine ou des pièces obtenues auprès de personnes autres que des centres de service autorisés, sont également exclus de cette garantie.

EXCLUSION DE GARANTIES IMPLICITES; LIMITATION DES RECOURS LE SEUL ET UNIQUE RECOURS DU CLIENT EN VERTU DE CETTE GARANTIE LIMITÉE SERA LA RÉPARATION OU LE REMPLACEMENT TEL QUE PRÉVU ICI. LES RÉCLAMATIONS BASÉES SUR DES GARANTIES IMPLICITES, Y COMPRIS LES GARANTIES DE QUALITÉ MARCHANDE OU D'ADAPTATION À UN USAGE PARTICULIER, SONT LIMITÉES À UN AN OU À LA PÉRIODE LA PLUS COURTE AUTORISÉE PAR LA LOI, SAUF CELLES DE MOINS D'UN AN. LE DISTRIBUTEUR ET LE CENTRE DE SERVICE NE SERONT PAS RESPONSABLES DES DOMMAGES CONSÉCUTIFS OU ACCESSOIRES TELS QUE LES DOMMAGES MATÉRIELS ET LES DÉPENSES ACCESSOIRES RÉSULTANT DE TOUTE VIOLATION DE CETTE GARANTIE LIMITÉE ÉCRITE OU DE TOUTE GARANTIE IMPLICITE. CERTAINES PROVINCES NE PERMETTENT PAS L'EXCLUSION OU LA LIMITATION DES DOMMAGES ACCESSOIRES OU CONSÉCUTIFS OU LES LIMITATIONS SUR LA DURÉE DES GARANTIES IMPLICITES, DONC CES LIMITATIONS OU EXCLUSIONS PEUVENT NE PAS S'APPLIQUER À VOUS. CETTE GARANTIE ÉCRITE VOUS DONNE DES DROITS LÉGAUX SPÉCIFIQUES. VOUS POUVEZ ÉGALEMENT AVOIR D'AUTRES DROITS QUI VARIENT D'UNE PROVINCE À L'AUTRE.

Pour toute question, service ou pour commander des filtres de remplacement, fusibles et ampoules, veuillez appeler :

Distinctive Appliances au 1-800-561-7265.

Contents

Brief Introduction	2
Important Safety Instructions	2
Installing Your New Appliance	6
Description Of The Appliance	7
Display Controls	8
Using Your Appliance	10
Cleaning And Care	13
Troubleshooting	14
Disposal Of The Appliance	15
Service & Warranty	16

Brief Introduction

Thank you for choosing AVIVA . We hope you find your new appliance a pleasure to use. Before you use the appliance, we recommend that you read through these instructions carefully, which provide details about its usage and functions.

Please ensure that all people using this appliance are familiar with its operations and safety features. It is important that you install the appliance correctly and pay attention to the safety instructions carefully. We recommend that you keep this user's manual with the appliance for future reference and for any future users.

This appliance is intended to be used in household and similar applications such as:

- Kitchen- areas in shops, offices and other working environments;
- Suites in hotels, motels and other residential types of environment;
- Bed and breakfast environments.
- Catering and similar non-retail applications. If you feel that the appliance is not operating correctly, please check the Troubleshooting page for assistance. If still in doubt contact the AVIVA customer service help line for assistance or to arrange a call out by an authorized service technician.

Important Safety Instructions



General safety and daily use

The appliance is intended to be used exclusively for the storage of beverage as explained in this instruction booklet.



DANGER

The DANGER alert means an imminently hazardous situation. Serious injury or death may occur if not avoided.



WARNING

The WARNING alert means a potentially hazardous situation. Serious injury or death may occur if not avoided.



CAUTION

The CAUTION alert means a potentially hazardous situation. Moderate or minor injury may occur if not avoided.

WARNING

- This appliance is not intended for use by persons (including children) with reduced physical, sensory or mental capabilities, or lack of experience and knowledge, unless they have been given supervision or instruction concerning use of the appliance by a person responsible for their safety. Children should be supervised to ensure that they do not play with the appliance.
- It is dangerous to alter the specifications or modify this product in any way.
- Before any cleaning or maintenance work is carried out, be sure to switch off and unplug the appliance.
- This appliance is heavy. Care should be taken when moving it.
- Take utmost care when handling your appliance so as not to cause any damage to the cooling unit with consequent possible fluid leakages.
- The appliance must not be located close to radiators or gas cookers.
- Avoid prolonged exposure of the appliance to direct sunlight.
- There must be adequate ventilation around the appliance and any damage to the refrigerant circuit must be avoided.
- Do not use other electrical appliances inside of the appliance.
- Do not store explosive substances such as aerosol cans with a flammable propellant in this appliance.
- This appliance is intended to be used in household and similar applications such as -staff kitchen areas in shops ,offices and other working environments ; -farm houses and by clients in hotels motels and other residential type environments ; -bed and breakfast type environments ; -catering and similar non-retail applications.
- Keep burning candles, lamps and other items with flames away from the appliance so that they do not set the appliance on fire.
- The instructions shall also include information with regard to the following (For built-in type):necessity to allow disconnection of the appliance from the supply after installation, unless the appliance incorporates a switch complying with 24.3. The disconnection may be achieved by having the plug accessible or by incorporating a switch in the fixed wiring in accordance with the wiring rules. The instructions shall include information pertaining to the installation, handling, servicing and disposal of the appliance, it shall also contain the substance of the following:
 - Do not use extension cords or ungrounded (two prong) adapters;
 - If the cord is damaged, it must be replaced by the manufacturer, its service agent or similar qualified person in order to avoid hazard.

- Do not store explosive substances such as aerosol cans with a flammable propellant in this appliance.

WARNING

Keep all ventilation openings clear of obstruction in the appliance enclosure and in the cabinet enclosure.

WARNING

Do not use mechanical devices or other means to accelerate the defrosting process, other than those recommended by the manufacturer.

WARNING

Do not damage the refrigerant circuit.

WARNING

Do not use electrical appliances inside the appliance, unless they are of the type recommended by the manufacturer.

WARNING

Risk of child entrapment. Before you throw away your old refrigerator or freezer:

- Take off the doors.
- Leave the shelves in place so that children may not easily climb inside.

Service/ Repair

•Any electrical work required to install this appliance should be carried out by a qualified electrician or competent person.

This product should be serviced by an authorized Service Center, and only genuine spare parts should be used.

•Under no circumstances should you attempt to repair the appliance yourself. Repairs carried out by inexperienced persons may cause injury or more serious malfunctioning. Refer to your local Service Center, and always insist on genuine AVIVA spare parts.

•This appliance contains hydrocarbons in its cooling unit; maintenance and recharging must therefore only be carried out by authorized technicians.

Service Note

This appliance employs Hydrocarbon Refrigerant type R600a. It is hazardous for anyone other than an Authorized Service Person to service this appliance.

Use

• The beverage cabinet is designed to be used specifically for the storage of carbonated beverage only.

•Best performance is obtained with ambient temperature as follows:

Ambient Temperature Range

+12.8°C (55°F) to + 32°C (90°F)

The class of your appliance is shown on its rating plate.

Note: If the ambient temperature is higher or lower than the above listed, the energy consumption will be affected accordingly.

•Do not place beverage directly against the rear wall of compartment.

•The appliance manufacturer's storage recommendations should be strictly adhered to. Refer to Using your appliance.

•The inner lining of the appliance has channels through which the refrigerant passes. Should the channels be punctured the unit could become damaged beyond repair.

DO NOT USE SHARP INSTRUMENTS to scrape off frost or ice. Frost may be removed by using a scraper period. Under no circumstances should solid ice be forced off the liner. Solid ice should be allowed to thaw by defrosting the appliance.

Installation

Important: For electrical connection carefully follow the instructions given in specific paragraphs.

•Unpack the appliance and check if there is any damage to it. Do not connect the appliance if it is damaged. Report possible damage immediately to the place of purchase. In this case retain all packing materials.

•During normal operation, the compressor and/or condenser at the back of the appliance heat up considerably. For safety reasons, minimum ventilation must be as shown in the instructions.

Attention:

Keep ventilation openings clear of obstruction.

•Care must be taken to ensure that the appliance does not stand on the electrical supply cable.

Important: if the power cord is damaged, it must be replaced by a special cord or assembly available from the manufacture or its service agent.

•Do not use extension cords or ungrounded (two prong) adapters.

•If the appliance is transported horizontally, it is possible that the oil contained in the compressor flows in the refrigerant circuit. It is advisable to wait at least two hours before connecting the appliance to allow the oil to flow back in the compressor.

•There are working parts in this product which heat up. Always ensure that there is adequate ventilation as a failure to do this will result in component failure and possible loss. See installation instructions.

•Parts which heat up should not be exposed.

Wherever possible the back of the product should be near the wall.

Electrical Connection

1. The appliance requires a single phase 115V/60Hz power supply. It has a power cord that has a 3-prong grounding plug that minimizes the possibility of electrical shock. This appliance must be grounded. Do not remove the grounding prong or modify the power plug.

2. Do not modify the power plug. The power plug must be accessible when the appliance is installed.

3. The appliance should not be turned off with a switch or other device.

4. Make sure that the plug is not squashed or damaged. Otherwise, it may cause short circuit, electric shock or overheat and even cause a fire.

5. Do not insert the power plug if the socket is loose, there is a risk of electric shock or fire.

6. Switch off the appliance and disconnect it from the main power before you clean or move it.
7. Never unplug the appliance by pulling on the electrical cord. Always grip the plug firmly and pull straight out from the socket to prevent damaging the power cord.
8. Do not operate the appliance without the cover over the interior lighting.
9. Any electrical component must be replaced or repaired by a qualified electrician or AVIVA authorized service technician. Only genuine replacement parts should be used.
10. To avoid eye injury, do not look direct into the LED light located in the refrigerator compartment. If it is not functioning correctly, consult a qualified, registered electrician or replace it in accordance with the "cleaning and care" chapter.

Environment Protection

This appliance does not contain gasses which could damage the ozone layer, in either its refrigerant circuit or insulation materials. The appliance should not be discarded together with your local city refuse and rubbish. The insulation foam contains flammable gasses. The appliance should be disposed of according to the applicable regulations of your local government. Avoid damaging the cooling unit, especially at the rear near the heat exchanger. The materials used on this appliance marked by the symbol ♻ are recyclable.

Use

Cleaning the interior

Before using the appliance for the first time, wash the interior and all internal accessories with luke-warm water and some neutral soap so as to remove the typical smell of a brand-new product, and then dry naturally and thoroughly.

 **WARNING**

Do not use detergents or abrasive powders, as these will damage the finish.

Refrigerant

The refrigerant isobutene (R600a) is contained within the refrigerant circuit of the appliance. During transportation and installation of the appliance, ensure that none of the components of the refrigerant circuit becomes damaged.

 **WARNING**



Risk of fire / flammable materials

The symbol is a warning and indicates the refrigerant and insulation blowing gas are flammable.

Installing your new appliance

Before using the appliance for the first time, you should be informed of the following tips.

VENTILATION OF APPLIANCE

In order to improve efficiency of the cooling system and save energy, it is necessary to maintain good ventilation around the appliance for the dissipation of heat.

For this reason, sufficient clear space should be available around the product.

Suggest: It is advisable for there to be at least 1/2 inch of space from the back to the wall, at least 1/2 inch from its top, and at least 1/4 inch from its side to the wall. As shown in the following diagrams.

Note:

- Avoid locating the appliance in damp areas. Too much moisture in the air will cause frost to form quickly on the evaporator.
- Keep the appliance out of direct sunlight, rain or frost. Position the product away from heat sources such as stoves, fires or heaters.

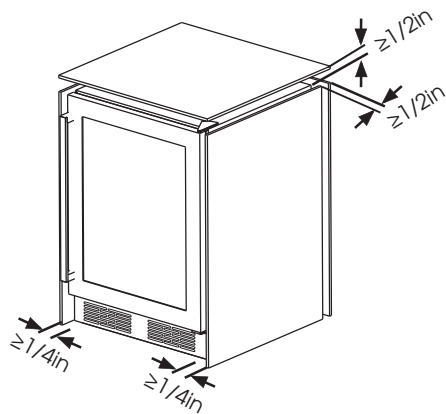
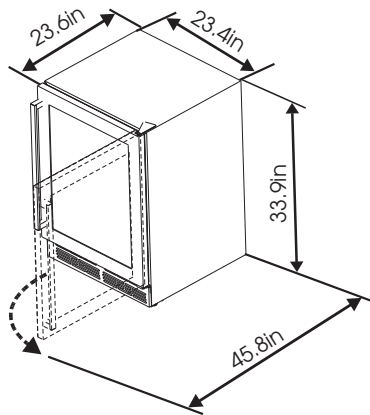

- Position your appliance in a dry place to avoid high moisture.

Leveling Of Appliance

The appliance should be level in order to eliminate vibration. We recommend that you level the appliance by the following steps.

1. Put the appliance into the right place.
2. Turn the adjustable feet (with your fingers or a suitable screw driver) until they touch the floor.
3. Tilt back the top backwards for about 10-15mm or 1° by turn the adjustable feet. This will allow the doors to self-close providing a consistent closed seal.

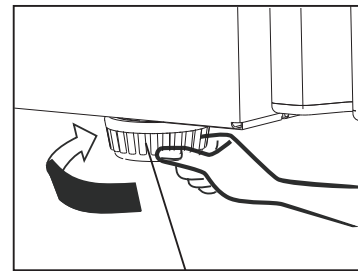

Cabinet leg

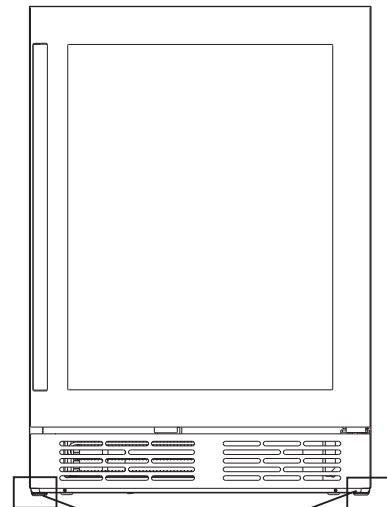

Cabinet leg

Electrical Connection

Caution! Any electrical work required to install this appliance should be carried out by a qualified person or authorized service technician.

WARNING

This appliance must be grounded. The manufacturer declines any liability should these safety measures not be observed.

Description of the appliance

Description of the appliance Equipped with metal shelves

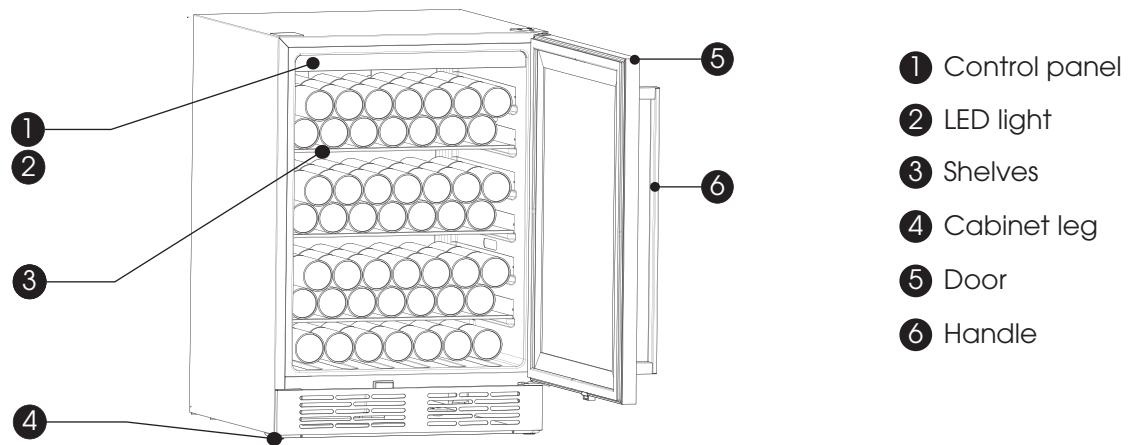

Note:

- The appliance can keep 140 cans of beverage at the same time, please place the beverage cans as shown above.
- Can capacities, mentioned in this manual are based on standard 12ounces cans and standard shelving.
- When the beverage cabinet is put in too many drinks once, and the internal temperature alarm is normal. Don't worry.
- For the whole drink to cool more quickly and homogeneous , suggest not to accumulate too much beverage in the fan n outlet.

Display Controls

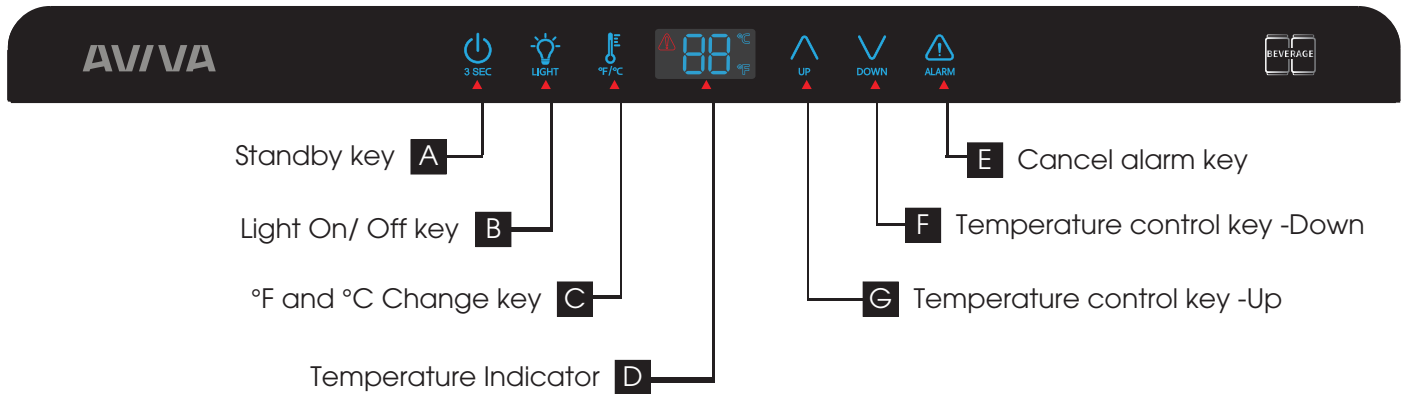

Display

The control panel, shown above, is at the top of the Refrigerator Chamber.

- Each time the power turns on, the display panel will light everything for 3 seconds, beep for 1 second, and then enter the normal display status.
- Icons are always lit (until the screen activates).
- The display will activate the screen saver if no button and no action is taken to open or close the door for 60 seconds with the display on.
- Any button press or open door action will exit the screen saver.
- Press the key in the screen saver state. Activate the screen saver only. Do not change the settings.
- Each valid button press emits a short sound.
- The corresponding temperature setting is reflected in the display, and the setting takes effect and is stored after 10 seconds of operation without pressing the key.

Standby Mode

When you do not plan to use this appliance for a period of time, you can save energy by entering the standby state.

- To enter standby mode, press and hold the standby key for more than 3 seconds. The buzzer will beep and the display board will show "OF". The display is "OF" only one minute, and the display will be out in after one minute.
- To exit standby mode, press and hold the standby key for more than 3 seconds. The buzzer rings will beep.

NOTE: In standby mode, cooling will stop. If you do not to use the appliance for a long time, take out the beverage, and unplug the unit.

"Light On/Off key"

You can turn the interior light on or off by pressing this button. After closing the door for 10 seconds, the light will turn off automatically, so beverage is not exposed to light for too long.

Temperature Measure Change (°F / °C)

You can change the temperature display setting from Fahrenheit to Celsius degrees by pressing the marked ,and vice versa.

Temperature regulation

You can set the temperature you desire by pressing the buttons "▲" or "▼". When you press the button for the first time, the LED readout will show the previously set temperature. The temperature will increase 1°C or 1°F each time you press the UP button and will decrease 1°C or 1°F each time you press the DOWN button.

NOTE:

- The appliance doesn't work properly if the set temperature is higher than the ambient temperature.
- The temperature range is from 1°C(34°F) to 10°C (50°F).
- The temperature preset at the factory is 4°C(39°F).
- When you set a temperature, you set an average temperature for the whole cabinet. There may be a 2°C (3.6°F)to 3°C(5.4°F) variance between the top and bottom shelves of the appliance.
- The first time the product is filled with an averages, the temperature of the an averages will need a longer time to set the temperature, which is about 20 hours, please wait patiently.

Over Temperature Alarm

In order to avoid a the temperature problem that could affect the quality of the beverages, the appliance has an over temperature alarm function. When an over temperature alarm occurs, cancel the alarm by pressing the Cancel Alarm Key and take out the beverage, and contact customer service.

NOTE:

In the over temperature alarm state, press the Cancel Alarm Key to exit the over temperature alarm, the alarm tone stops, and the light "⚠" will change from blinking to constant, once the appliance cools to the required temperature.

The first boot use or a one-off drop of drinks may cause hyperthermal alarm. This is a normal phenomenon, and users don't worry.

WARNING

If the LED light is broken, please DO NOT CHANGE IT YOURSELF! Changing the light yourself may cause injury or serious malfunctioning. It must be replaced by a qualified service technician in order to avoid a hazard. Contact your local Service Center for help. Before changing the LED light, switch off the appliance and unplug it, or pull the fuse or the circuit breaker.

Door Alarm

The door alarm will sound once the fridge door is open over 2 minutes. In case of door alarm, the buzzer will sound 3 times per minute and will stop automatically 8 minutes later. Closing the door will also clear the door alarm.



To save energy, don't keep the door open for a long time when using beverages cooler.

Using your appliance

This section tells you how to use most of the useful features. We recommend that you read through them carefully before using the appliance.

Installation The Handle

The parts you will need:

	
Handle (Provided)	1/8" Allen Wrench (Provided)
1	1

Before you use the appliance, you have to install the handle as follows:

1. Find the handle and 1/8" allen wrench in the accessory pack.
2. Remove the handle screws using the 1/8" allen wrench on both sides of the handle and store the handle screws.

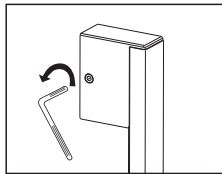

3. Align the handle holes with the handle supports on the door.

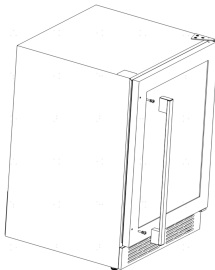

4. Hold the handle and tighten the handle screws with the 1/8" allen wrench.

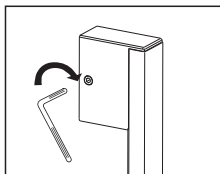

5. Install another screw in the same way.

Placement Of Cans

The appliance is equipped with 3 shelves with 42 slots each. The cans should be placed on the shelves as shown below.

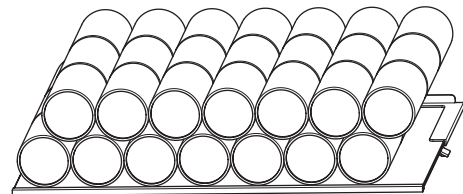

You can also place cans in the bottom of the cabinet.

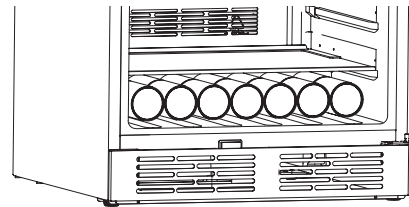

WARNING

- To prevent the cans from rolling down and being broken, there should not be more than 14 cans placed at the bottom of the refrigerate room as showed above.
- The maximum loading of each type of shelf is 33lb.





Reversing The Door

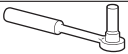

The side at which the door opens can be changed, from the right side (as supplied) to the left side, if required.

! WARNING

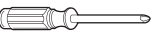
When reversing the door, the appliance must not be connected to power. Ensure that the plug is removed from the power socket.

The tools you will need (Not provided):

Not provided		
		
8mm socket wrench	Thin-blade Screwdriver	Putty knife
		
Phillips head screwdriver	Adjustable Wrench	8mm wrench

The parts you will need (provided)		
		
Screw hole cover (right)	Top left axle hole part	Hexagonal wrench
1	1	1

Note: If required you may lay the refrigerator on its back in order to gain access to the base, you should rest it on soft foam packaging or similar material to avoid damaging the backboard of the refrigerator. To reverse the door, the following steps are generally recommended.

1. Stand the beverage cooler upright, close the door, use a putty knife or thin-blade screwdriver to pry off the screw hole cover which is at the top left corner of the cooler, and unscrew the special flange screws which are used for fixing the right upper hinge part by a hexagonal wrench (please support the upper door with your hand when doing it).

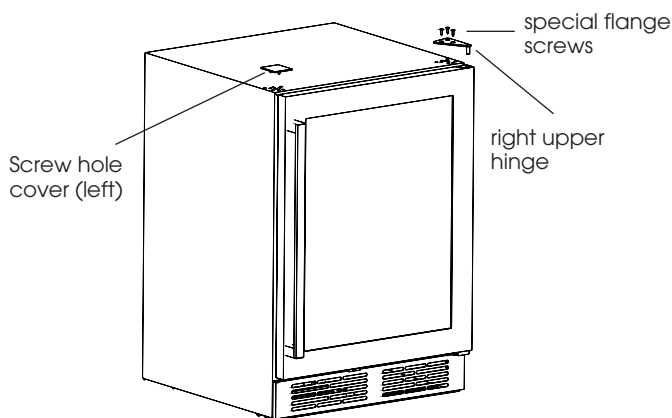

2. Move the door from the hinge by carefully lifting the door straight up.

Note: When removing the door, watch for washer(s) between the hinge and the bottom of the upper door that may stick to the door. Do not lose these washers.

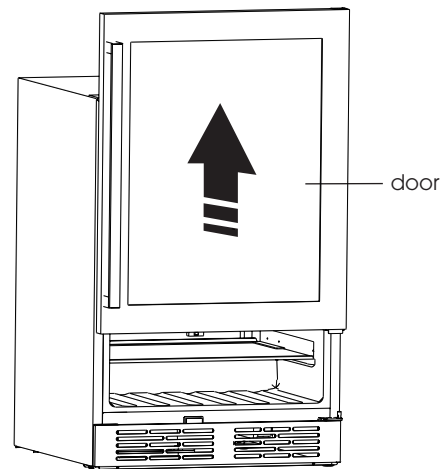

3. Unscrew the grille cover fixing screws then lifting up and pulling backwards, take the grille cover off the cabinet.

Note: Take care of the screws. Record the screw's place of use and quantity.

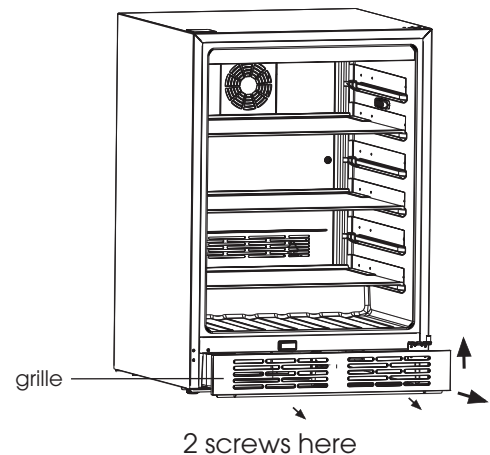

4. Transform the bottom hinge from right to left as following:

4.1 Unscrew the bottom right hinge screws

Note: Keep the hinge for the future use.

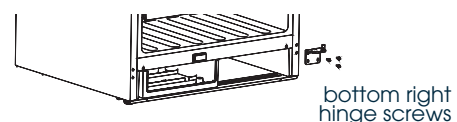

4.2 Transform the bottom right hinge into bottom left hinge, relax the the axis of the hinge and install it on the left hole. Screw up the axis .

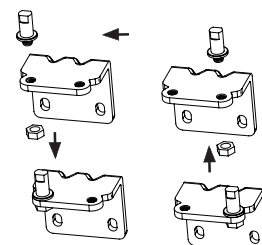

Bottom left hinge

Bottom right hinge

4.3 Install the bottom left hinge on the left side of the cabinet. use the screws fixing.

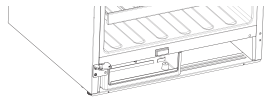

Bottom left hinge
(as transferred)

5. Flip the grille cover from left to right as following:

1. Pull it out from the left side slot.
2. Turn it 180 degree.
3. Put it into the right side slot.

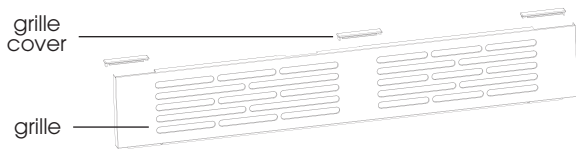

6. Reattach the grille cover to the beverage cabinet as shown below.

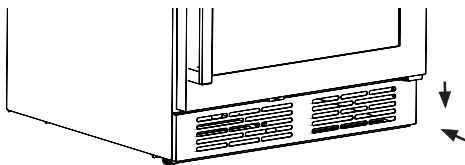

7. Change the axle hole parts of as follows:

1. Pull out top right axle hole part by knife or thin blade screwdriver.
2. Turn the door 180 degrees, face to the bottom of the door and remove the reinforcement part and magnet supporter with the screwdriver.
3. Put the top left axle hole part into the door hole.
4. Turn the door 180 degrees, Reattach the reinforcement part and magnet supporter using the same screws.

Note: Handle the door carefully. It is fragile.

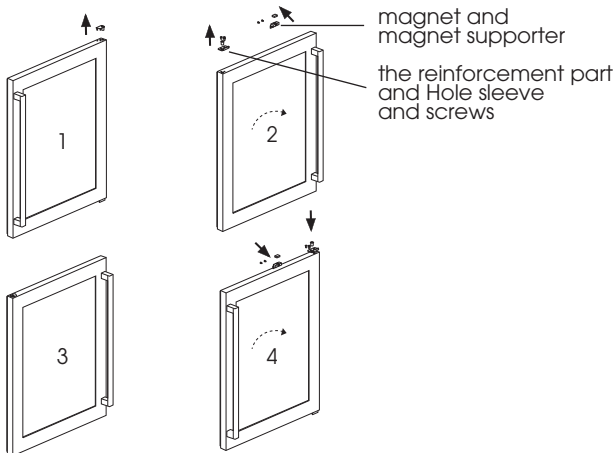

Top left axle hole part Top right axle hole part
(as supplied)

8. Turn the door 180 degrees, put the door on the cabinet using the hinge and screws, on the top left side. Use screw hole cover (right) to hide the holes on the top right side of the beverage cabinet.

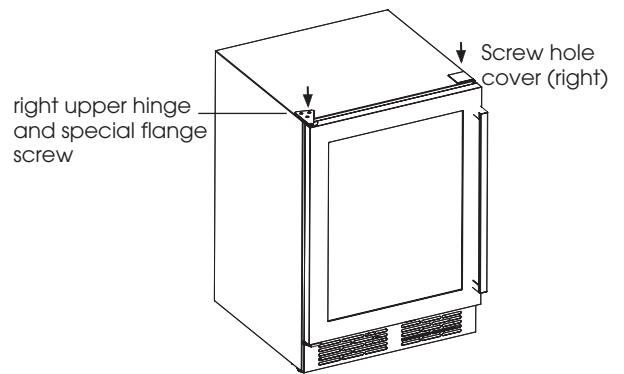

Screw hole cover (right)



Screw hole cover (left)

WARNING

When disposing of your appliance, use an approved disposal site. Remove the plug and ensure that any locks or catches are removed, to prevent young children being trapped inside.

Cleaning and Care

For hygienic reasons the appliance (including exterior and interior accessories) should be cleaned regularly.

WARNING

Before cleaning, the appliance must be powered off and unplugged. Danger of electrical shock!

Exterior Cleaning

To maintain good appearance of your appliance, you should clean it regularly.

- Spray water onto the cleaning cloth instead of spraying directly on the surface of the appliance. This helps ensure an even distribution of moisture to the surface.
- Clean the door with a mild detergent and then wipe it dry with a soft cloth.

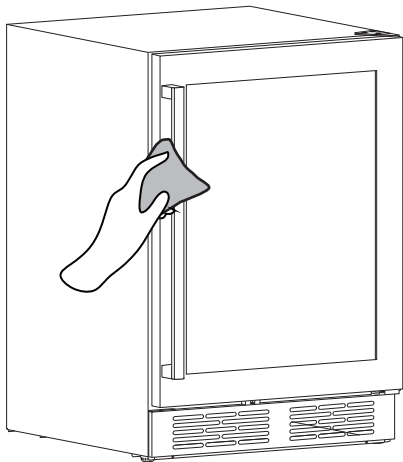

Cleaning The Beverage Cooler

To clean the beverage cooler, you should follow these steps:

- Unplug the appliance and remove the cans.
- Wash the inside with a warm water and baking soda solution. The solution should be about 2 tablespoons of baking soda to 4 cups of water.
- Wash the shelves with a mild detergent solution.
- It may also be necessary to periodically wipe the bottom part of the storage area, as the beverage cooler is designed to retain humidity, and condensation may collect there.

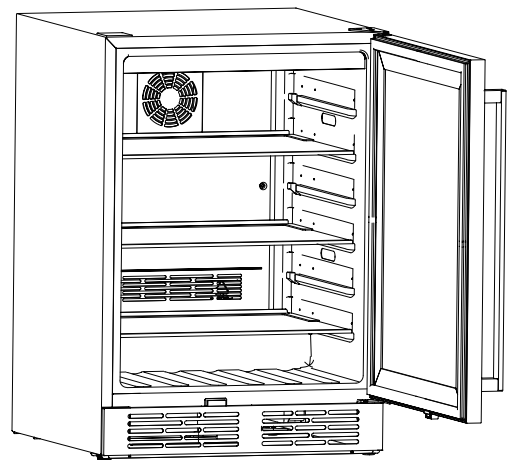

CAUTION

- Don't use sharp objects as they are likely to scratch the surface.
- Don't use Thinner, Car detergent, Clorox, oils, abrasive cleansers or organic solvents such as Benzene for cleaning. They may damage the surface of the appliance and may cause fire.

Troubleshooting

If you experience a problem with your appliance or are concerned that the appliance is not functioning correctly, you can carry out some easy checks before calling for service, please see below.

WARNING

Don't try to repair the appliance yourself. If the problem persists after you have made the checks mentioned below, contact a qualified electrician, authorized service technician or the store where you purchased the product.

Malfunction	Possible Cause	Remedy
The beverage is too warm.	Temperature is not properly adjusted.	Please look in the "Display controls" section.
	Door was open for an extended period.	Open the door only as long as necessary.
	The appliance is near a heat source.	Please refer to the "Installing your new appliance" section.
Heavy build up of frost, possibly also on the door seal.	Door seal is not air tight (possibly after changing over the hinges).	Carefully warm the leaking sections of the door seal with a hair dryer (not hotter than approx. 50 ° C) . At the same time shape the warmed door seal by hand such that it sits correctly.
Unusual noises.	Appliance is not level.	Readjust the feet.
	The appliance is touching the wall or other objects.	Move the appliance slightly.
	A component, e.g. a pipe, on rear of the appliance is touching another part of the appliance or the wall	If necessary, bend the component out of the way carefully.
The compressor does not start immediately after changing the temperature setting.	This is normal, no error has occurred.	The compressor starts after a period of time.
	The setting temperature is higher than the ambient temperature.	Set the temperature lower than the ambient temperature as you want.
Water on the floor.	Water drain hole is blocked.	Please refer to the "Cleaning and care" section.

Disposal of the appliance

It is prohibited to dispose of this appliance as household waste. Please check with your local government for proper disposal procedures.

Packaging Materials

Packaging materials with the recycle symbol are recyclable. Dispose of the packaging into a suitable waste collection container to recycle it.

Before Disposal Of The Appliance

1. Pull out the power cord from the power socket.
2. Cut off the power cord and discard.

WARNING

Refrigerators contain refrigerant and gases in the insulation. Refrigerant and gases must be disposed of professionally as they may cause eye injuries or ignition. Ensure that tubing of the refrigerant circuit is not damaged prior to proper disposal.

	Correct Disposal of this product
	<p>This symbol on the product or in its packing indicates that this product may not be treated as household waste. Instead, it should be taken to the appropriate waste collection point for the recycling of electrical and electronic equipment. By ensuring this product is disposed of correctly, you will help prevent potential negative consequences for the environment and human health, which could otherwise be caused by the inappropriate waste handling of this product. For more detailed information about the recycling of this product, please contact your local council your household waste disposal service, or the shop where you purchased the product.</p>

WARRANTY INFORMATION

This warranty is valid only within Canada.

Prior to installation, be sure to inspect this product in its entirety. Report any product damage or missing parts to the retailer within 48-hours of purchase and refrain from installing and/or using the product.

This warranty applies to products purchased as new and utilized exclusively in single-family residential settings. This warranty shall be void if it is found to have been improperly used, installed or modified. Furthermore, acts of God, alterations to the product, abuse, fire, flood, or installations not respecting local building codes will void this warranty. Any product that is found to have its serial number tag, altered or removed will see its warranty voided.

Warranty Duration:

This product is warranted against any defect in materials or workmanship for the original purchaser for 24 months from the date of original purchase. A proof of purchase will be required for warranty service. During this initial warranty period the manufacturer will cover labor and replacement parts. During this warranty, the manufacturer may repair or replace, at its sole discretion any defective part.

ADDITIONAL SEALED SYSTEM WARRANTY

In addition to warranties mentioned above, this product will benefit from an additional 36-month warranty, for a total of 60-months on the sealed system components only to the original purchaser. Sealed system components include the compressor, the evaporator and the condenser. These parts are warranted to be free from defect for a period of 60-months from the date of purchase. It is understood that any costs associated with labor for the replacement of these defective parts are at the customer's expense. This sealed system warranty DOES NOT apply to any other parts or components, including, but not limited to, cabinet, paint finish, temperature control, refrigerant, metering device, motor starting equipment, fan assembly, or any other electrical component, etc. Compressors determined by Distinctive to have been defective within this warranty period will, at Distinctive's choosing, be either repaired or replaced with a compressor or compressor parts of similar design and capacity.

The manufacturer may choose, at its sole discretion, to repair the product⁶⁷ or authorize its return or replacement. In the event of a return authorization, the purchaser shall return the item to the retailer for credit of the purchase price.

If called for, an in-home repair will be scheduled during regular business hours in regions where service is available. For customers who are outside serviceable regions, it will be the customer's responsibility to ship or transport the product to and from a region where it can be serviced.

Exclusions:

Consumer replaceable parts such as light bulbs, filters and fuses are excluded from warranty coverage. This warranty does not allow recovery of incidental or consequential damages, including, without limitation, direct, indirect, incidental, special or consequential damages, personal injury/wrongful death, or lost profits, food loss due to product failure. This warranty also excludes rust on the interior or exterior of the unit as well as damages to the finish of appliance or home incurred during transportation or installation, including but not limited to floors, cabinets, walls, etc. Any damages caused by services performed by unauthorized Service Centers as well as the use of parts other than genuine parts or parts obtained from persons other than authorized Service Centers are also excluded from this warranty.

DISCLAIMER OF IMPLIED WARRANTIES; LIMITATION OF REMEDIES THE CUSTOMER'S SOLE AND EXCLUSIVE REMEDY UNDER THIS LIMITED WARRANTY SHALL BE REPAIR OR REPLACEMENTS AS PROVIDED HERE. CLAIMS BASED ON IMPLIED WARRANTIES, INCLUDING WARRANTIES OF MERCHANTABILITY OR FITNESS FOR A PARTICULAR PURPOSE, ARE LIMITED TO ONE YEAR OR THE SHORTEST PERIOD ALLOWED BY LAW, EXCEPT THOSE LESS THAN ONE YEAR. The DISTRIBUTOR AND SERVICE CENTER SHALL NOT BE LIABLE FOR CONSEQUENTIAL OR INCIDENTAL DAMAGES SUCH AS PROPERTY DAMAGE AND INCIDENTAL EXPENSES RESULTING FROM ANY BREACH OF THIS WRITTEN LIMITED WARRANTY OR ANY IMPLIED WARRANTY. SOME PROVINCES DO NOT ALLOW THE EXCLUSION OR LIMITATION OF INCIDENTAL OR CONSEQUENTIAL DAMAGES, OR LIMITATIONS ON THE DURATION OF IMPLIED WARRANTIES, SO THESE LIMITATIONS OR EXCLUSIONS MAY NOT APPLY TO YOU. THIS WRITTEN WARRANTY GIVES YOU SPECIFIC LEGAL RIGHTS. YOU MAY ALSO HAVE OTHER RIGHTS THAT VARY FROM PROVINCE TO PROVINCE.

For questions, service or to order replacement filters, fuses, and light bulbs, please call:

Distinctive Appliances at 1-800-561-7265.

DIMENSIONS MODELE CBC140SS3

Assurez-vous que la taille de l'appareil convient à votre espace avant d'en faire l'achat. Ce guide contient les dimensions de l'appareil et les dégagements nécessaires à l'installation.

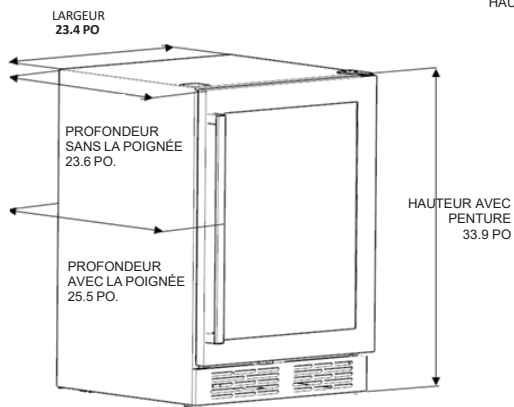

HAUT DU CENTRE DE BREUVAGES AVEC PORTE OUVERTE A 90°

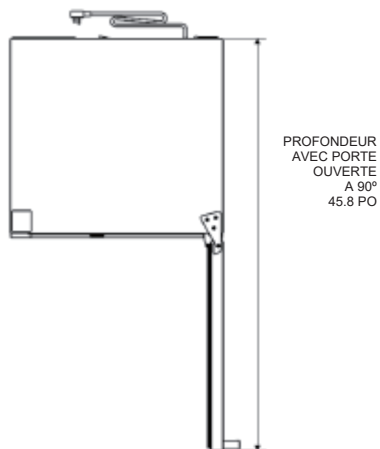

HAUT DU CENTRE DE BREUVAGES AVEC PORTE OUVERTE A 120°

Gardez suffisamment d'espace libre autour de l'appareil pour en assurer le bon fonctionnement.

(Voir ici-bas les mesures de dégagement suggérées)

