

clarion®

FX109

User's Manual

Bluetooth RECEIVER / USB / AUX-IN



CONTENTS

1. FEATURES	3
2. PRECAUTIONS	3
3. CAUTIONS ON HANDLING	3
4. ENVIRONMENTAL INFORMATION	3
5. GETTINGS STARTED	4
Initial Settings.....	4
Overview Of The Unit.....	4
Basic Operations.....	5
6. LISTENING TO THE RADIO	6
7. USB PLAYBACK	7
8. BLUETOOTH	8
BLUETOOTH	9
9. BLUETOOTH AUDIO	10
10. ANDROID PHONE MIRRORING	11
11. 24Bit DSP AUDIO	12
12.TROUBLESHOOTING	13
13. INSTALLATION AND CONNECTION WIRE	14
Before Starting.....	14
General Cautions.....	14
Installing the Unit.....	14
Trim Ring Installing.....	14
Wiring and Connections.....	15
14. SPECIFICATIONS	16

1. FEATURES

- AM/FM Radio
- Front USB port
- Built-In Bluetooth®
- AV-IN
- Reverse Camera In
- Dash CAM Ready
- DSP Audio Processor
- USB Charge 1A
- 45Wx4 Built-In Amplifier
- Compatible with iPod® /iPhone®
- Android Phone Mirroring

USB
 **Bluetooth®**

 Made for
 **iPod** | **iPod**
MOS-FET
45Wx4

2. PRECAUTIONS

⚠ WARNING

For your safety, the driver should not operate the controls while driving. Also, while driving, keep the volume to a level at which external sounds can be heard.

1. This unit has precision parts inside. Even in the event that trouble arises, never open the case, disassemble the unit, or lubricate the parts.
2. FCC STATEMENT
 - 2.1. This device complies with Part 15 of the FCC Rules. Operation is subject to the following two conditions:
 - (1) This device may not cause harmful interference.
 - (2) This device must accept any interference received, including interference that may cause undesired operation.
 - 2.2. Changes or modifications not expressly approved by the party responsible for compliance could void the user's authority to operate the equipment.
- Increase the separation between the equipment and receiver.
- Connect the equipment into an outlet on a circuit different from that to which the receiver is connected.
- Consult the dealer or an experienced radio/TV technician for help.

FCC Radiation Exposure Statement

This equipment complies with FCC radiation exposure limits set forth for an uncontrolled environment. This equipment should be installed and operated with minimum distance 20cm between the radiator & your body

IC warning

This device complies with Industry Canada licence-exempt RSS standard(s). Operation is subject to the following two conditions:

- (1) This device may not cause interference, and
- (2) This device must accept any interference, including interference that may cause undesired operation of the device.

Note:

This equipment has been tested and found to comply with the limits for a Class B digital device, pursuant to Part 15 of the FCC Rules. These limits are designed to provide reasonable protection against harmful interference in a residential installation. This equipment generates uses and can radiate radio frequency energy and, if not installed and used in accordance with the instructions, may cause harmful interference to radio communications. However, there is no guarantee that interference will not occur in a particular installation. If this equipment does cause harmful interference to radio or television reception, which can be determined by turning the equipment off and on, the user is encouraged to try to correct the interference by one or more of the following measures:

- Reorient or relocate the receiving antenna.

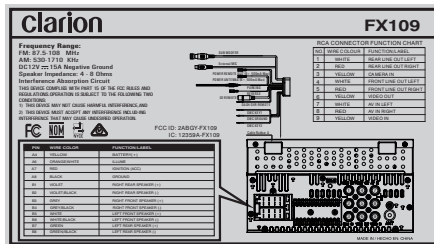

3. CAUTIONS ON HANDLING

- Protect from high temperature. Expose to direct sunlight for an extended period of time can produce very high temperature in your vehicle. Cool down the interior before starting the playback.

4. ENVIRONMENTAL INFORMATION

- This product contains metallic and plastic recyclable materials that could be reused.

5. GETTING STARTED

Initial Settings

Please select the suitable Language/Country Area, Tap **Finish** button to confirm.

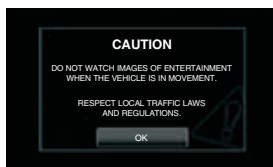
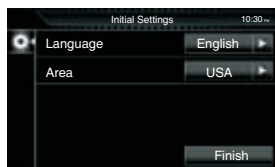

The warning is only for 6 seconds

NOTE: Perform this setup when you use this unit first time.

Overview Of The Unit

◆ Functions of the Buttons on the Head Unit



[Speaker Icon/POWER]

- Press to turn power On, press and hold to turn Off the unit.
- Press to mute the audio output, press it again to unmute the audio output.

[House Icon/VOICE]

- Press to displays the HOME screen
- Press & hold to activate the voice recognition function

[+/-]

Press to increase/decrease the volume.

◆ Home Screen Descriptions



5. GETTING STARTED

Basic Operations

◆ System Menu

Tap [] access system settings menu to select the item to be adjusted.

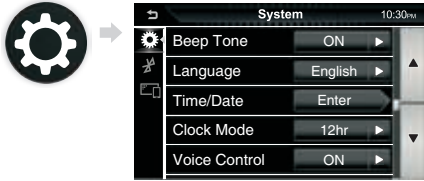

NOTE

For some applications, certain features could be limited.
For more information, contact a Clarion authorized dealer.

◆ Parking Guide Adjust

Tap [] access system settings menu to adjust the Parking Guide Adjust.

If you select [ON] for [Parking Assist Guide], tap on [Enter] access into to adjust the parking guidelines.

⚠ WARNING

Parking Guide can not be adjusted while driving.

- Adjust the parking guidelines by selecting the mark.



- Adjusting the position of the selected mark.

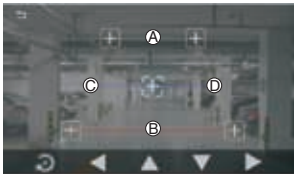

Make sure that (A) and (B) are horizontally parallel, and that (C) and (D) are the same length.

NOTE

- Rear camera must be connected to proceed to the Parking Guide configuration.
- Tap [] to set all the marks to the initial default position.

◆ Default Volume

Tap [] access system settings menu to change the Default Volume Level.

The default volume level is 20.



NOTE

- The volume is over than the default level 20, When turn ACC/Power Off and Restart, the volume will be default level 20.
- The volume is less than the default level 20, When turn ACC/Power Off and Restart, the volume will keep the current level.

◆ SWC Learning

Tap [] access system settings menu to set the desired function in the Steering Remote Controller.

- Select the function you want the Steering Remote to learning



- Press and hold the same function button on the Steering Wheel Remote until "Learn OK" is displayed.

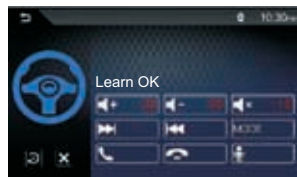

- To cancel or stop the current button learning, tap on [].

NOTE

SWC must be connected to use this function.

6. LISTENING TO THE RADIO

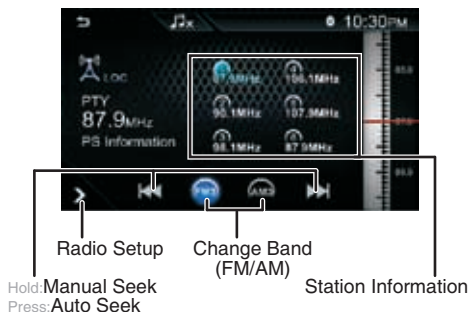

◆ Selecting The Radio Band

Tap on [**FM3** / **AM3**] buttons to select one radio band among FM/AM.

◆ Auto Seek

Tap on [**◀◀** / **▶▶**] buttons to automatically search for the next radio station.

◆ Manual Seek

Tap and hold [**◀◀** / **▶▶**] buttons to Manual search for the next radio station.

◆ Presets

Tap and hold [**1** **2** **3** **4** **5** **6**] to select the preset position to save the current frequency.

◆ Recalling a Preset Station

A total of 6 preset positions exists to store individual radio stations in memory.

Tap on [**1** **2** **3** **4** **5** **6**] to select the desired preset station.

◆ Radio Setup

Tap on [**▶**] button to access the Radio Setup Menu.

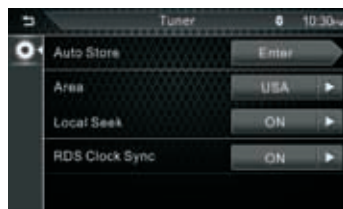

• Auto Store

Automatically searches and stores the 6 stations with the strongest signals for the selected band.

• Area

This option allows you to select the appropriate frequency spacing for your area:

USA (United States of America)

LATIN (Latin America)

EUROPE (Eastern 7 Western Europe)

ASIA (Asia Pacific)

AUST (Australia)

• Local Seek

To receive more radio stations or only stations with strong signal, you can adjust the tuner sensitivity.

• RBDS Clock Sync

Synchronizing the Radio Data System station time data and this unit's clock.

7. USB PLAYBACK

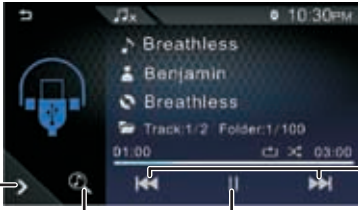

Music Function Setup Media Content List Play/Pause Track Up/Down

◆ Play / Pause

Tap on [▶/||] to Play/Pause audio playback.

◆ Selecting a Track

Tap on [◀◀ / ▶▶] to move to the beginning of the previous/next track. Tap and hold to Fast forward/backward.

◆ Music Function Setup

Tap on [➤] to access the Music playback Function Setup Menu.

• Repeat

🔄 All:Repeats all files

🔄 One:Repeats current file

🔄 Folder:Repeat all files in current folder

• Shuffle

🔀 Off:Normal playback

Folder:Shuffling plays all files

• Album Art Wallpaper

You can set the Album Art to the background image. Tap [ON] or [OFF] to enable/disable this function.

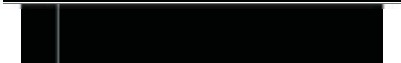

◆ Media Content List

1. Tap on [🔍] to display the Playback List.
2. Select whether you search by audio files [🎵] / video files [📺].



3. Tap [▲/▼] to move to the upper hierarchy
4. Touch the desired folder. When you tap a folder its contents are displayed.
5. Tap desired item from the content list, the playback starts.

NOTE: Tap [⬆] to return the top menu.

◆ Video Playback

1. Tap on [🔍] to display the Playback List.
2. Tap on [📺], and then tap desired item from the content list.



- [NORMAL]/[16:9]/[4:3]:Select a screen mode
- [🔍]:Searches file
- [🔄]:Reset to the factory settings
- [☀]:Adjust image quality in video screen
- [▶/||]:Play/Pause
- [◀◀/▶▶]:Searches the previous/next content. Tap and hold to fast forward or fast backward

⚠ WARNING

For your safety, the driver should not watch videos while driving.

8. BLUETOOTH

◆ Pairing the Bluetooth device

You can use your Bluetooth smartphone when paired to this unit.



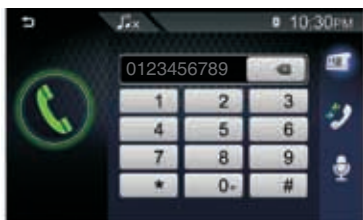

1. Turn on the Bluetooth function on your smartphone/cell-phone.
2. Search the unit (**FX109**) from your smartphone/cell-phone. If a PIN code is required, enter the PIN code (**0000**).
3. If the pairing is successful, [] appears when the Bluetooth smartphone is connected.

◆ Making a Call





1. Enter a phone number with number keys.



2. Tap [] to make a call.

-  : To delete the last entry
-  : Phonebook
-  : Call records
-  : Voice Recognition

◆ Receiving a Call

Touch [] to answer a phone call or [] to reject an incoming call.



-  : Entering a phone number
-  : Tap to switches the speaking voice output between smartphone and speaker

◆ Call Waiting

1. When you receive a call while talking on another call, you can answer the newly received call by tapping []. The current call is on hold.

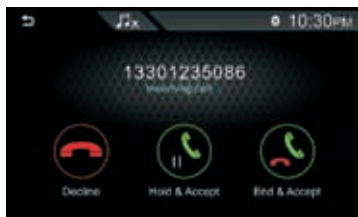

2. Each time you tap [], the caller will change.

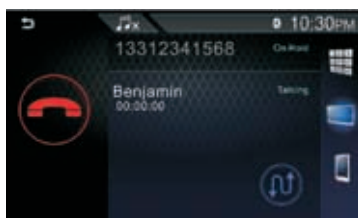

3. When you tap [], the current call will end and switch to the call in hold.

◆ Phonebook

- Tap [] will start downloading the Phonebook.

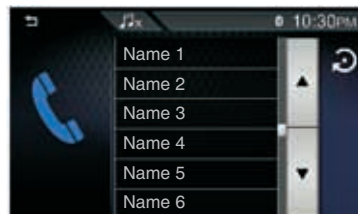

- Select the person you want to call from the list.
- Select the phone number from the list.

8. BLUETOOTH

◆ Call Records

- Tap [] to select the phone number from the Call records list.



Received Calls



Outgoing calls





Missed call

◆ Voice Assistant

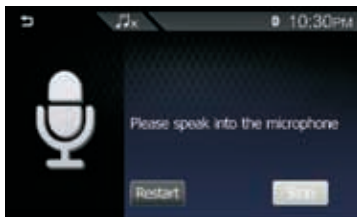
- Tap [] access the voice recognition function of the phone connected to this Car AV System.



NOTE:

- *This function must be operated in a state before connection Bluetooth.*
- *You can use voice recognition function by press and hold [ VOICE] on the front panel.*
- *Tap [] access the System Setting menu to turn On / Off the Voice Control function.*
- *The Voice function is dependent on mobile phones, some Android phone don't have this function.*

9. BLUETOOTH AUDIO

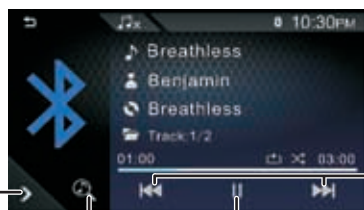

Music Function Setup Media Content List Play/ Pause Track Up /Down

◆ Play / Pause

Tap on [▶/||] to Play/Pause audio playback.

◆ Selecting a Track

Tap on [◀◀ / ▶▶] to move to the beginning of the previous/next track. Tap and hold to Fast forward/backford.

◆ Music Function Setup

Tap on [➤] to access the Music playback Function Setup Menu.

• Repeat

🔄 All:Repeats all files

🔄 One:Repeats current file

🔄 Folder:Repeat all files in current folder

• Shuffle

✖ Off:Normal playback

Folder:Shuffling plays all files

• Album Art Wallpaper

You can set the Album Art to the background image. Tap [ON] or [OFF] to enable/disable this function.



Album Art Wallpaper On



◆ Media Content List

1. Tap on [🔍] to display the Playback List.
2. Select whether you search by audio files [🎵].



3. Tap [▲/▼] to move to the upper hierarchy
4. Touch the desired folder. When you tap a folder its contents are displayed.
5. Tap desired item from the content list,the playback starts.

NOTE: Tap [⬆] to return the top menu.

◆ Audio Interrupt

- Tap [⚙️] access the System Setting Menu.
- Tap [🚫] to display the Bluetooth Settings Mode.
- Tap [Audio Interrupt] option is on, and the Car AV System accepts smartphone audio thru Bluetooth Wireless and will Interrupt an existing playback source.



10. ANDROID PHONE MIRRORING

Smart phone connectivity gives phone users an incredibly intuitive way to make calls, use maps, listen to music and access message with just a word or a touch.

◆ Connect the Phone



NOTE:

- If the smart phone connection to the Car AV System is not successful, please unplug and insert USB cable and try again.
- Compatible Android devices: You can use Android Mirroring with devices of Android Version 7.0 or later.

◆ Install the APP

MirrorAPP is not installed.

When you connect the Android phone and the Car AV system by USB cable, the advisory message will pop up on your phone and the car AV system. Please follow it to install APP.

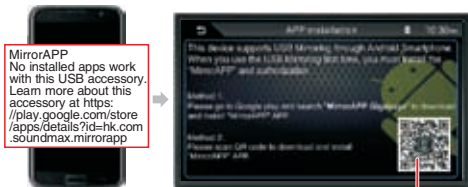

QR Code for install MirrorAPP

NOTE: Your phone must install the MirrorApp and authorization, before you can use the Android Mirroring.

◆ Authorization

- Please follow the pop up authorization prompt on your phone and complete the authorization



NOTE: If you want to have the authorization message on your phone, you can unplug & insert USB cable to try again.

◆ Getting Start

- Please use the USB cable to connect your phone and insert to the front USB host of the Car AV System.



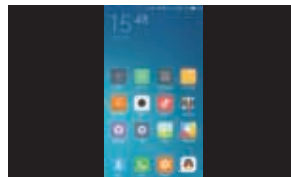

- Tap  to start.



10. ANDROID PHONE MIRRORING

◆ How To Pop Up The Android Assistive Button?

- Tap [] access the System Setting Menu.
- Tap [] to display the Mirroring Settings Menu, and select [ON] for [Android Assistive Touch] function.
- Tap [] the virtual control buttons for the smart phone will pop up automatically.

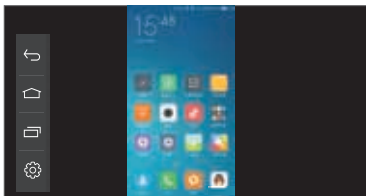
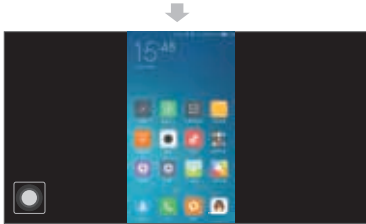

NOTE: When in Android mirroring mode, if the operation is not supported, it will pop up the advisory message, you can click button to check the detail information.

11. 24Bit DSP AUDIO



Tap  to access into the Audio Settings Mode adjust the various settings.

◆ 13 Band Equalizer



◆ Time Alignment



- Tap  to adjust the delay time of the selected speaker
- Tap  to adjust the sound level of the selected speaker.

◆ Cross Over



- Tap **Front Speaker** to set the virtual tweeter when you are selecting front speakers.
- Tap **Rear Speaker** to switch Front/Rear high pass filter function
- Tap **Subwoofer** to switch Subwoofer low pass filter transfer function

◆ Fader/Balance



- **[Fader]**: Adjust the front and rear volume balance. 15(front) to -15(rear)
- **[Balance]**: Adjust the left and right volume balance. 15(right) to -15(left)

◆ Music Zone



- Select the preset listening zone to fit with perfect listening position

◆ Bass Boost



- **[Bass Boost]**: Set the amount of bass boost
- **[Loudness]**: Set the amount of boost of low and high tones

12. TROUBLESHOOTING

GENERAL

Problem	Cause	Measure
Unit cannot power on.	Unit fuse blown.	Replace with new fuse of correct rating.
	Car battery fuse blown.	Replace with new fuse of correct rating.
No/low audio output.	Improper audio output connection.	Increase volume level.
	Volume set too low.	Replace with new fuse of correct rating.
	Speakers damaged.	Replace speakers.
	Heavily biased volume balance.	Adjust the channel balance to center position.
Poor sound quality or distortion.	Speaker wiring is in contact with metal part of car.	Insulate all speaker wiring connections.
	Speaker power rating does not match unit.	Replace speakers.
	Wrong connections.	Check wiring and correct.
Unit resets itself when engine is off.	Speaker is shorted.	Check wiring and correct.
	Incorrect connection between ACC and Battery.	Check the wiring and correct.

USB

Problem	Cause	Measure
USB device cannot be inserted.	The USB device has been inserted with wrong direction.	Reversing the connection direction of the USB device, try it again.
	The USB connector is broken	Replace with a new USB device.
USB device is not recognized.	The USB device is damaged.	Disconnect the USB device and reconnect. If the device is still not recognized, try replacing with a different USB device.
	Connectors are loose.	
No sound heard with the display "No File" shown.	No MP3/WMA file is stored in the USB device.	Store these files properly in the USB device.
Sound skips or is noisy.	MP3/WMA files are not encoded properly.	Use MP3/WMA files encoded properly.

Bluetooth

Problem	Cause	Measure
Cannot pair the Bluetooth enabled device with the audio system.	The device does not support the profiles required for the system.	Use another device to connect.
	The Bluetooth function of the device is not enabled.	Refer to the user manual of the device for how to enable the function.
The audio quality is poor after connection with a Bluetooth-enabled device.	The Bluetooth reception is poor.	Move the device closer to the audio system or remove any obstacle between the device and the system.

13. INSTALLATION AND CONNECTION WIRE

◆ Before Starting

1. This set is exclusively for use in vessels with a negative ground 12V power supply.
2. Read these instructions carefully.
3. Be sure to disconnect the battery “-” terminal before starting. This is to prevent short circuits during installation. (Figure 1)

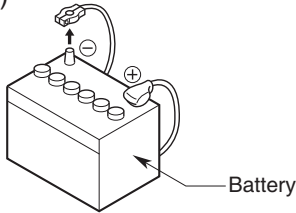
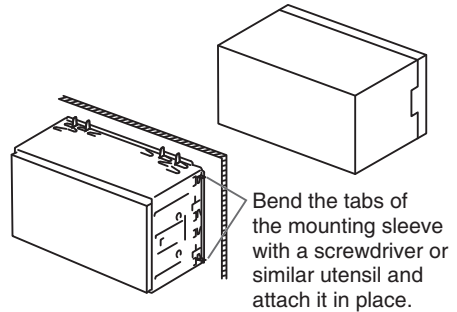

Figure 1

◆ General Cautions

1. Do not open the case. There are no user serviceable parts inside. If you drop anything into the unit during installation, consult your dealer or an authorized Clarion service center.
2. Use a soft, dry cloth to clean the case. Never use a rough cloth, thinner, benzine, or alcohol etc.
For tough dirt, apply a little cold or warm water to a soft cloth and wipe off the dirt gently.

◆ Installing the Unit



NOTE: Make sure that the unit is install securely in place. If the unit is unstable, it may malfunction.

◆ Trim Ring Installing

Attach accessory ② to the unit.

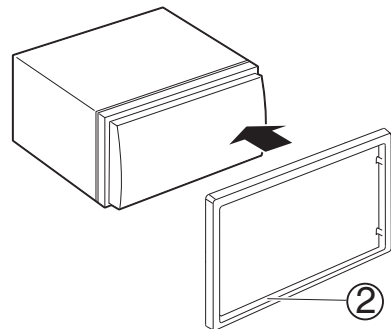

13. INSTALLATION AND CONNECTION WIRE

◆ Wiring and Connections

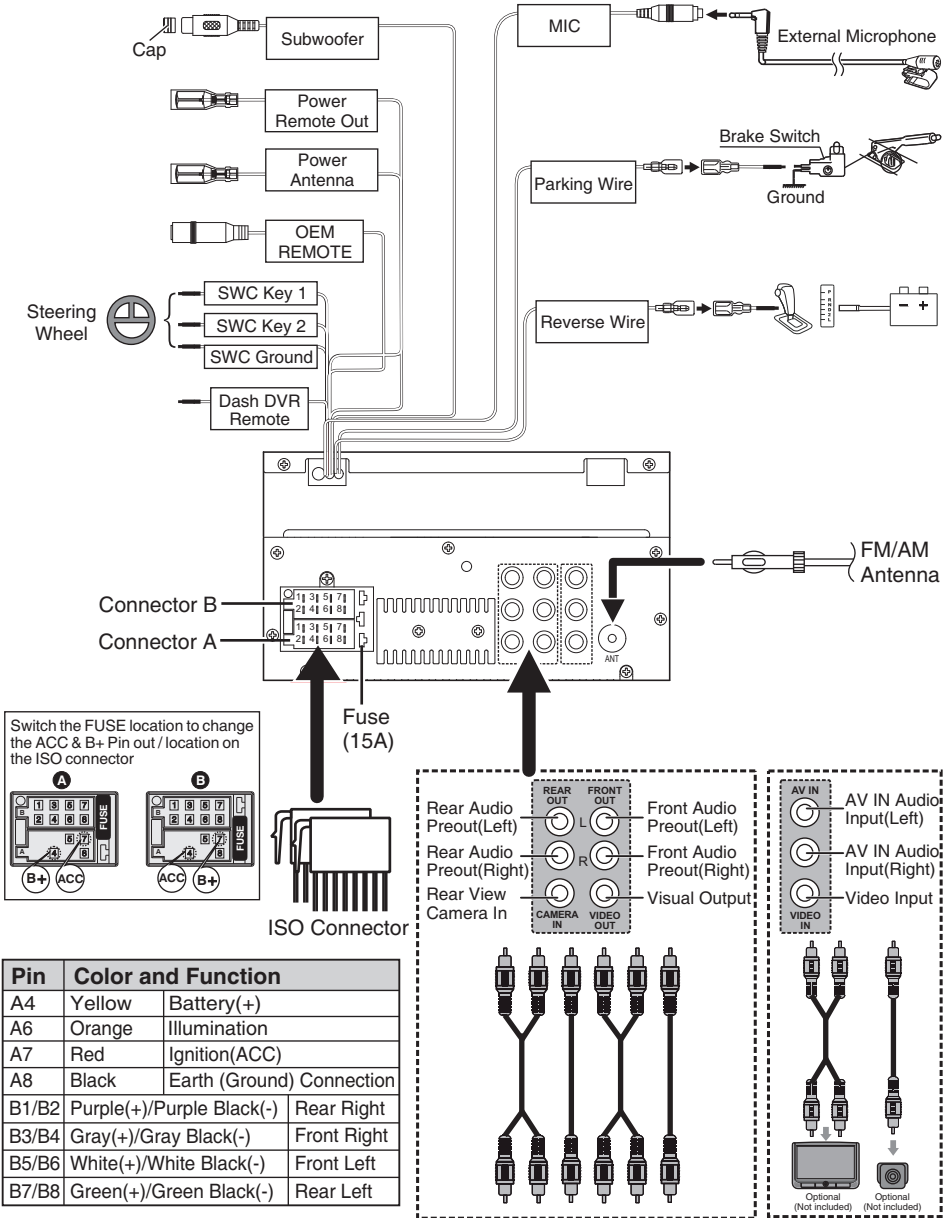

14. SPECIFICATIONS

Monitor section

Screen Size	6.8 Inches
Display Resolution	800x480 dots
Contrast Ratio	500

USB interface section

USB Standard	USB 2.0 Full Speed
File System	FAT 16/32
Maximum Current	DC 5 V \equiv 1.5A
D/A Converter	24 bit

Bluetooth section

Communication System	Bluetooth Ver 4.1
Output	Bluetooth Standard Power Class 2
Maximum Communication Range	Approx. 10meters
Frequency Band	2.4 GHz
Compatible Bluetooth Profiles	HFP/SPP/A2DP/AVRCP /PBAP
Supported Codecs	SBC (Sub Band Codec)

Radio section

Frequency FM Range	87.5-108MHz
Frequency AM Range	530-1710KHz
Usable sensitivity	13.2 μ V (FM) 44.7 μ V (AM)(MW)

Video section

Color System of External Video Input	NTSC/PAL
External Video Input (RCA/3.5m Jack)	1 Vp-p /75 Ω

Audio section

Maximum Power	45Wx4
Continuous Power Output (RMS)	22Wx4
Preout Level (V)	2V/10k Ω
Preout Impedance	\leq 1.3k Ω
Speaker Impedance	4-8 Ω
Output Frequency Band	20-20000Hz

General

Operating Voltage	14.4V(10.5-16 V)
Operational Temperature Range	-20° C ~ +70° C
Maximum Current Consumption	15A

Support Formats

Support Audio Formats

- MP3/WMA/WAV/FLAC Bit rate:16-320 Kbps,VBR
- WMA Version V9 or earlier
- ID3 Tag Version 1.0/1.1/2.2/2.3/2.4

Support Video Formats

- MPEG 1 (.mpg,mpeg), 720x480(30fps)
- MPEG 2 (.mpg,mpeg), 720x480(30fps)
- MPEG 4 (.mp4,avi), 1280x720(30fps)

Support File / Folder Formats

- Directory nesting up to a maximum of 8 levels
- Number of tracks/titles: maximum 999
- Number of albums/folders:maximum 99

clarion®

FX109

Manual de Usuario

RECEPTOR Bluetooth / USB / AUX-IN



CONTENTS

1. CARACTERÍSTICAS.....	3
2. PRECAUCIONES.....	3
3. PRECAUCIONES PARA EL MANEJO.....	3
4. INFORMACIÓN AMBIENTAL.....	3
5. GUÍA DE INICIO.....	4
Ajustes Iniciales.....	4
Generalidades de la Unidad.....	4
Operaciones Básicas.....	5
6. FUNCIÓN RADIO.....	6
7. REPRODUCCIÓN DESDE USB.....	7
8. FUNCION BLUETOOTH.....	8
BLUETOOTH	9
9. AUDIO POR BLUETOOTH.....	10
10. FUNCIÓN ESPEJO DE DISPOSITIVOS ANDROID.....	11
11. AUDIO 24Bit DSP.....	12
12. SOLUCIÓN DE PROBLEMAS.....	13
13. INSTALACIÓN Y CONEXIÓN DE LA UNIDAD.....	14
Antes de Comenzar.....	14
Precauciones Generales.....	14
Instalación de la Unidad.....	14
Instalación del Anillo de Ajuste.....	14
Cableado y Conexión de la Unidad.....	15
14. ESPECIFICACIONES.....	16

1. CARACTERÍSTICAS

- Radio AM/FM
- Cámara de Reversa
- Amplificador Incorporado de 45Wx4
- Puerto USB Frontal
- Dash CAM
- Compatible con iPod / iPhone
- Bluetooth Incorporado
- Procesador de Audio DSP
- Función Espejo con Dispositivos Android
- AV-IN
- Carga por USB 1A

2. PRECAUCIONES

⚠ ADVERTENCIA

Por su seguridad, el conductor no debe operar los controles mientras conduce. Además, mientras conduce, mantenga el volumen a un nivel en el que se puedan escuchar los sonidos externos.

1. Esta unidad tiene piezas de precisión en el interior. En el caso de que se presente algún problema nunca abra la carcasa, ni desarme la unidad, ni lubrique las partes.

2. DECLARACIÓN DE LA FCC

2.1 Este dispositivo cumple con la Sección 15 del Reglamento de la FCC. Su funcionamiento está sujeto a las siguientes dos condiciones:

- (1) Este dispositivo no podrá ocasionar interferencia perjudicial.
- (2) Este dispositivo deberá admitir cualquier tipo de interferencia recibida, incluyendo interferencia que pudiese ocasionar una operación no deseada.

2.2 Los cambios o modificaciones no aprobados expresamente por la parte responsable del cumplimiento podrían anular la autorización del usuario para operar el equipo.

NOTA:

Este equipo ha sido probado y cumple con los límites para un dispositivo digital Clase B, de conformidad con la Sección 15 de las Normas de la FCC. Dichos límites están diseñados para proporcionar una protección razonable contra las interferencias perjudiciales en una instalación residencial. Este equipo genera, utiliza y puede emitir energía de radiofrecuencia y, si no se instala y utiliza como se indica en las instrucciones, puede causar interferencias perjudiciales en las comunicaciones de radio. Sin embargo, no hay garantía de que no se produzcan interferencias en una instalación en particular. Si este equipo llegara a causar interferencias perjudiciales en la recepción de radio o televisión-lo cual puede comprobarse encendiéndolo y apagándolo-se recomienda al usuario que trate de corregir las interferencias mediante alguna(s) de las siguientes medidas: Y

- Reorientar o reubicar la antena receptora.
- Aumentar la separación entre el equipo y el receptor.
- Conectar el equipo a una toma de un circuito distinto de aquel al que el receptor esté conectado. Y
- Consulte al distribuidor o a un técnico especializado en radio o TV para obtener ayuda.

Declaración de exposición a radiación de la FCC
Este equipo cumple con los límites de exposición a radiación de la FCC establecidos para un entorno no controlado. Este equipo debe ser instalado y operado a una distancia mínima de 20 cm entre el radiador y el usuario.

Este dispositivo cumple con la(s) norma(s) RSS exentas de licencia de la Industria de Canadá. Su funcionamiento está sujeto a las siguientes dos condiciones:

- (1) Este dispositivo no podrá ocasionar interferencia.
- (2) Este dispositivo deberá admitir cualquier tipo de interferencia, incluyendo interferencia que pudiese ocasionar una operación no deseada del dispositivo.

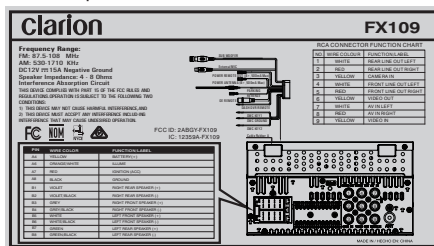

3. PRECAUCIONES PARA EL MANEJO

Proteger de la alta temperatura. Exponer a la luz solar directa durante un tiempo prolongado de tiempo puede ocasionar temperaturas muy elevadas en su vehículo. Dejar enfriar el interior antes de iniciar la reproducción.

4. INFORMACIÓN AMBIENTAL

Este producto contiene materiales reciclables metálicos y plásticos que podrían reutilizarse.

5. GUÍA DE INICIO

Ajustes Iniciales

Seleccione el Idioma / Área adecuada, toque el **Finish** Finalizar botón para confirmar.

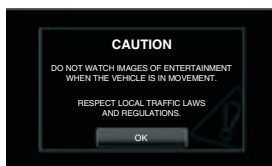

La advertencia se muestra solo por 6 segundos.

NOTA: Realice esta configuración cuando use esta unidad por primera vez.

Generalidades de la Unidad

◆ Funcionamiento de los Botones de la Unidad



[Speaker icon]/POWER

- Presione para encender/mantenga presionado para apagar la unidad.
- Presione para silenciar la salida de audio, presione nuevamente para activar la salida de audio.

[Home icon]/VOICE

- Presione para mostrar la pantalla de INICIO
- Mantenga presione para activar la función Reconocimiento de Voz.

[+ / -]

Presione los botones para incrementar/reducir el volumen.

◆ Descripción de la Pantalla de Inicio



5. GUÍA DE INICIO

Funciones Básicas

◆ Menú del Sistema

Presione [] para acceder al Menú del Sistema y seleccione la función que desee configurar.

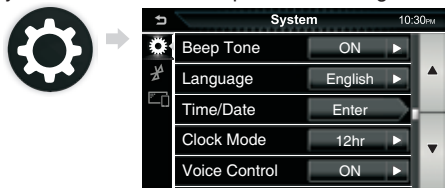

NOTA

Para algunas aplicaciones, ciertas características podría estar limitadas.

Para mayor información, póngase en contacto con su distribuidor autorizado Clarion.

◆ Ajuste de Guías de Aparcamiento

Presione [] para acceder al Menú del Sistema para configurar las Guías de Aparcamiento. Seleccione la opción [ENCENDIDO] en el [Ajuste de Guías de Aparcamiento], pulse en [ENTRAR] para configurar las líneas de aparcamiento.

⚠ ADVERTENCIA

El ajuste de Guías de Aparcamiento no puede ser configurado mientras maneja.

- Seleccione las marcas para ajustar las Guías de Aparcamiento.



- Ajuste la posición de la marca seleccionada.

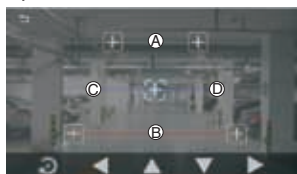

Asegúrese que los puntos **(A)** y **(B)** estén paralelos horizontalmente, y que los puntos **(C)** y **(D)** tengan la misma longitud.

NOTA

- La cámara de reversa debe estar conectada para que pueda configurar las Guías de Aparcamiento.
- Pulse [] para regresar todas las marcas a su posición predeterminada.

◆ Volumen Predeterminado

Presione [] para acceder al Menú del Sistema para cambiar el nivel de volumen predeterminado. El nivel de volumen predeterminado es 20.



NOTA

- Si el volumen es más alto que el nivel predeterminado, cuando apague ACC /Power y reinicie, el volumen volverá al nivel predeterminado.
- Si el volumen es menor que el nivel predeterminado, cuando apague ACC /Power y reinicie, el volumen mantendrá el nivel anterior.

◆ Programación del Control de Mando al Volante

Presione [] para acceder al Menú de Sistema para programar las funciones del Control de Mando al Volante.

- Seleccione la función del Control de Mando al Volante que desee programar.

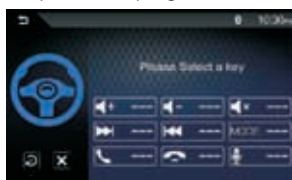

Mantenga presionada la misma función del Control de Mando al Volante, hasta que aparezca la leyenda "Aprendizaje OK" en la pantalla.



- Para cancelar o detener la programación del botón, presione [].

NOTA

El Control de Mando al Volante debe estar conectado para acceder a esta función.

6. FUNCIÓN RADIO

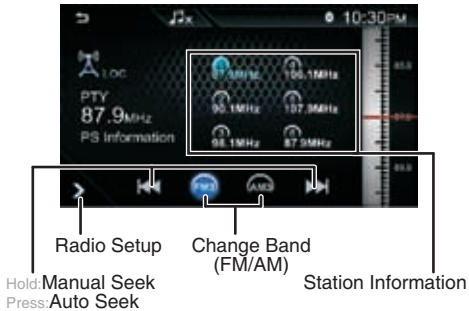

◆ Seleccionar la Banda del Radio

Presione **(FM3)** los **(AM3)** botones (FM3 / AM3) para seleccionar una banda de radio en FM/AM.

◆ Auto-Sintonizar

Presione los botones **[◀◀/▶▶]** para buscar automáticamente la siguiente estación de radio.

◆ Pre-ajuste

Mantenga presionado **[①②③④⑤⑥]** para seleccionar la posición predeterminada para guardar la frecuencia actual.

◆ Recordar Una Estación Preestablecida

Existen un total de 6 posiciones preestablecidas para almacenar estaciones de radio individuales en la memoria.

Presione **[①②③④⑤⑥]** para seleccionar la emisora pre sintonizada deseada.

◆ Configuración del Radio

Presione el botón **[▶]** para acceder al menú de configuración de radio.

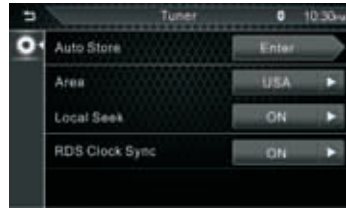

● Almacenamiento Automático

Busca y almacena automáticamente las 6 estaciones con las señales más fuertes para la banda seleccionada.

● Zona

Esta opción le permite seleccionar el paso de frecuencia apropiado para su área:

- EUA (Estados Unidos de América)
- LATAM (Latinoamérica)
- EUROPA (Este 7 Europa Occidental)
- ASIA (Asia Pacífico)
- AUST (Australia)

● Búsqueda Local

Para recibir más estaciones de radio o solo estaciones con una señal fuerte, puede ajustar la sensibilidad del sintonizador.

● RBDS Sincronización de Reloj

Sincronizar los datos de hora de la estación del Sistema de datos de radio y el reloj de esta unidad.

7. REPRODUCCIÓN DESDE USB

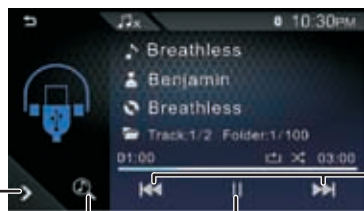

Music Function Setup Media Content List Play/Pause Track Up/Down

◆ Reproducción / Pausa

Presione [▶/||] para Reproducir / Pausar la reproducción del audio.

◆ Seleccionar una Pista

Presione [◀◀/▶▶] para ir al inicio de la pista actual/avanzar una pista. Mantenga presionado para adelantar/retroceder dentro de una pista.

◆ Configuración de la Función Música

Presione el botón [⚙] para acceder a la configuración de la función de reproducción de música.

● Repetir

- 🔄 Todas: Repite todas las pistas.
- 🔄 Una: Repite la pista actual.
- 🔄 Álbum: Repite las pistas en el folder actual.

● Aleatorio

- 🔀 Apagado: Reproducción normal
- Álbum: Reproduce todas las pistas en aleatorio

● Portada del Álbum

Puede configurar la Portada del Álbum como imagen de fondo. Presione [ON] / [OFF] para habilitar / deshabilitar esta función.



Album Art Wallpaper On ▶

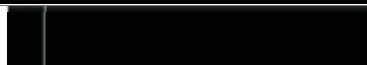

◆ Lista de Contenido Multimedia

1. Presione [🔍] para mostrar la lista de reproducción.
2. Seleccione entre buscar por archivos de audio [🎵]/archivos de video [📺].



3. Presione los botones [▲/▼] para desplazarse por el contenido del dispositivo USB.
4. Seleccione la carpeta deseada. Cuando presione sobre la carpeta, el contenido será mostrado en pantalla.
5. Presione la pista que desee escuchar de la lista de reproducción, la reproducción de la pista seleccionada comenzará.

NOTA: Presione el botón [⬆] para regresar al menú superior.

◆ Reproducción de Video

1. Presione el botón [🔍] para mostrar la lista de contenido.
2. Presione el botón [📺] y posteriormente pulse sobre el video deseado de la lista de contenido.

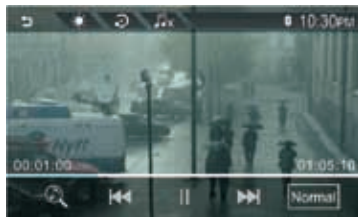

- [NORMAL]/[16:9]/[4:3]:selecciona el modo de pantalla.
- [🔍]:Buscar archivos.
- [🔄]:Regresar a configuración predeterminada.
- [☀]:Ajustar la calidad de la imagen en la pantalla del video.
- [▶/||]:Play / Pause.
- [◀◀/▶▶]:Busca el contenido anterior/siguiente. Mantenga presionado para adelantar/retroceder el video.

⚠ ADVERTENCIA

Por su seguridad, el conductor no debe ver videos mientras maneja.

8. BLUETOOTH





◆ Emparejar el dispositivo Bluetooth

Puede utilizar el Bluetooth de su teléfono inteligente para emparejarlo con esta unidad:

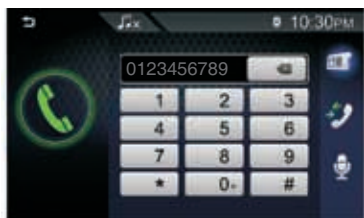

1. Encienda la función Bluetooth en su Teléfono Inteligente/Teléfono Celular.
2. Busque la unidad (**FX109**) desde Mantenga presionado para avanzar o retroceder dentro de una pista. Si un PIN es requerido, utilice el siguiente PIN: (**0000**).
3. Si el emparejamiento se realizó de manera satisfactoria, el logo [] aparecerá en la pantalla de la unidad.

◆ Hacer una Llamada





1. Ingrese el número telefónico con el teclado numérico en pantalla.
2. Presione el botón [] para realizar la llamada.
 - : Para borrar el último registro.
 - : Agenda.
 - : Historial de Llamadas.
 - : Reconocimiento de Voz.

◆ Recibir una Llamada

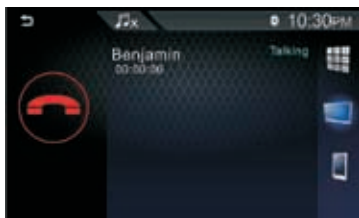
Presione el botón [] para aceptar ó [] para rechazar la llamada entrante.



- : Ingresar número telefónico.
- : Presione para intercambiar la llamada entre el Teléfono Inteligente/Teléfono Celular y los parlantes del vehículo.

◆ Llamada en Espera

1. Cuando reciba una llamada mientras está atendiendo otra, puede contestar la nueva llamada al presionar []. La llamada actual está en espera:

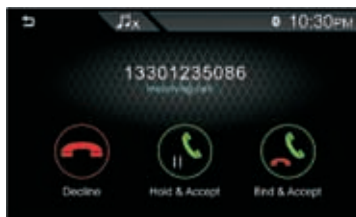

2. Cada vez que presione el botón [], se cambiará de emisor.

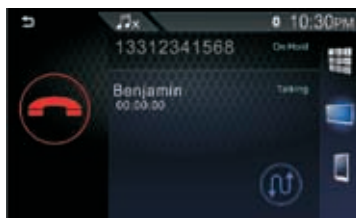

3. Cuando presione [], la llamada actual finalizará y se cambiará a la llamada en espera.

◆ Agenda

- Presione el botón [] para descargar la lista de contactos.







- Seleccione a la persona que desee llamar de la lista.
- Seleccione el número telefónico de la lista.

8. BLUETOOTH

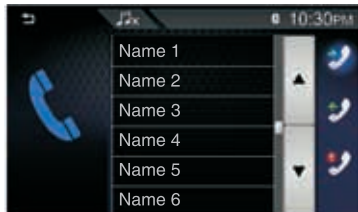
◆ Call Records

- Presione [] para seleccionar el número telefónico del historial de llamadas.





-  Llamadas Entrantes
-  Llamadas Salientes
-  Llamadas Perdidas

◆ Asistente por Voz

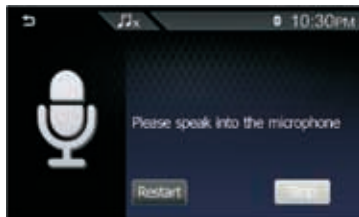
Presione el logo [] para acceder a la función Reconocimiento de Voz del Teléfono Inteligente conectado a este sistema AV del automóvil.



NOTA:

- *Esta función debe operarse después de conectar el Bluetooth.*
- *Puede utilizar la función de reconocimiento de voz manteniendo presionado el botón [ VOICE] en el panel frontal.*
- *Presiona el botón [] para acceder al Menú del Sistema para encender/apagar la función de reconocimiento de voz.*
- *La función de reconocimiento de voz depende de cada Teléfono Inteligente; algunos dispositivos Android no cuentan con esta función.*

9. AUDIO BLUETOOTH

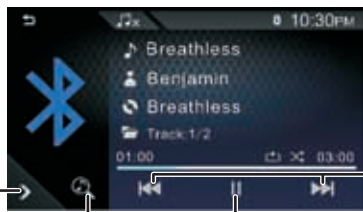

Music
Function
Setup

Media
Content
List

Play/
Pause

Track Up
/Down

◆ Reproducción / Pausa

Presione [▶ / ||] para Reproducir / Pausar la reproducción del audio.

◆ Seleccionar una Pista

Presione [◀◀ / ▶▶] para ir al inicio de la pista actual/avanzar una pista. Mantenga presionado para adelantar/retroceder dentro de una pista.

◆ Configuración de la Función Música

Presione el botón [▶] para acceder a la configuración de la función de reproducción de música.

● Repetir

⌂ Todas: Repite todas las pistas.

⌂ Una: Repite la pista actual.

⌂ Álbum: Repite las pistas en el folder actual.

● Aleatorio

⌂ Apagado: Reproducción normal

⌂ Álbum: Reproduce todas las pistas en aleatorio

● Portada del Álbum

Puede configurar la Portada del Álbum como imagen de fondo. Presione [ON] / [OFF] para habilitar / deshabilitar esta función.



Album Art Wallpaper

On

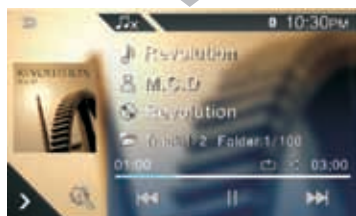

◆ Lista de Contenido Multimedia

1. Presione [🔍] para mostrar la lista de reproducción.
2. Seleccione entre buscar por archivos de audio [🎵].



3. Presione los botones [▲ / ▼] para desplazarse por el contenido del dispositivo Bluetooth.
4. Seleccione la carpeta deseada. Cuando presione sobre la carpeta, el contenido será mostrado en pantalla.
5. Presione la pista que desee escuchar de la lista de reproducción, la reproducción de la pista seleccionada comenzará.

NOTA: Presione el botón [⬆] para regresar al menú superior.

◆ Interrupción de audio

- Presione los botones [⚙] acceder a la configuración del sistema Menú.
- Presione [🔗] para acceder al Menú del Sistema.
- Presione la opción [Audio Interrupt] está activado, y el sistema AV de audio del coche acepta teléfono inteligente a través de Bluetooth e interrumpirá la reproducción de una fuente existente.



10. FUNCIÓN ESPEJO EN DISPOSITIVOS ANDROID

La conectividad con teléfonos inteligentes brinda a los usuarios de teléfonos una forma increíblemente intuitiva de hacer llamadas, usar mapas, escuchar música y acceder a mensajes con solo una palabra o un toque.

◆ Conectando el Teléfono



NOTA:

- Si la conexión del teléfono inteligente al sistema AV del automóvil no es exitosa, desconecte e inserte un cable USB e intente nuevamente.
- Dispositivos Android compatibles: puede usar Android Mirroring con dispositivos con Android Versión 7.0 o posterior.

◆ Instala la aplicación

MirrorAPP no está instalado.

Cuando conecte el teléfono Android y el sistema AV del automóvil mediante un cable USB, el mensaje de aviso aparecerá en su teléfono y en el sistema AV del automóvil. Por favor, sígalo para instalar la aplicación.

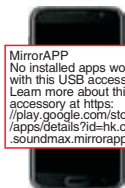

QR Code for install MirrorAPP

NOTA: Su teléfono debe instalar MirrorApp y la autorización antes de poder usar Android Mirroring.

◆ Autorización

Siga la solicitud de autorización emergente en su teléfono y complete la autorización.



NOTA: Si desea tener el mensaje de autorización en su teléfono, puede desconectar e insertar el cable USB para volver a intentarlo.

◆ Empezando

- Utilice el cable USB para conectar su teléfono e insértelo en el host USB frontal del sistema AV del automóvil.



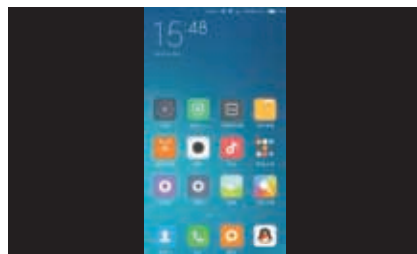

- Presione [] para comenzar.



10. FUNCIÓN ESPEJO EN DISPOSITIVOS ANDROID

◆ Cómo Pop Botón Para Arriba El Androide De Asistencia?

- Presiona el botón [] para acceder al Menú del Sistema
- Presione [] para mostrar el menú de configuración de duplicación y seleccione [ON] para la función [Android Assistive Touch].
- Presione [] para que los botones de control virtual para el teléfono inteligente aparezcan automáticamente.

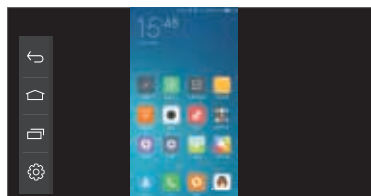
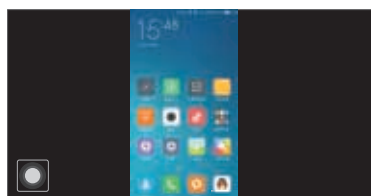
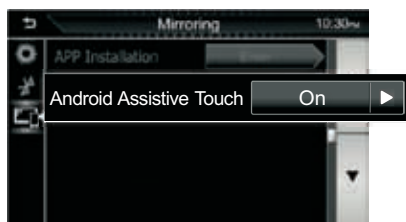

NOTA: Cuando se encuentre en el modo de duplicación de Android, si la operación no es compatible, aparecerá el mensaje de aviso, puede hacer clic en el botón para verificar la información detallada.

11. AUDIO 24BIT DSP



Presione  para acceder a los ajustes de audio para ajustar varias configuraciones de audio.

◆ Ecualizador de 13 Bandas



◆ Alineación de Tiempo



- Presione [] para ajustar el tiempo de retraso del altavoz seleccionado.
- Presione [] para ajustar el nivel de sonido del altavoz seleccionado.

◆ Cross Over



- Presione **Front Speaker** para configurar el tweeter virtual cuando seleccione altavoces frontales.
- Presione **Rear Speaker** para cambiar la función del filtro de paso alto delantero/trasero.
- Presione **Subwoofer** para cambiar la función de transferencia de filtro de paso bajo del subwoofer.

◆ Fader/Balance



- **[Fader]:** Ajusta el balance del volumen frontal/trasero. 15 (frontal) to -15 (trasero).
- **[Balance]:** Ajusta el balance del volumen derecho/izquierdo. 15 (derecho) to -15 (izquierdo).

◆ Zona de Música



- Seleccione la zona de audio preestablecida para que se ajuste a la posición de audio perfecta.

◆ Refuerzo de Graves



- **[Refuerzo de Graves]:** Ajusta el refuerzo de graves.
- **[Volumen]:** Ajusta el refuerzo de tonos altos y bajos.

12. SOLUCIÓN DE PROBLEMAS

GENERAL

Problem	Cause	Measure
Unit cannot power on.	Unit fuse blown.	Replace with new fuse of correct rating.
	Car battery fuse blown.	Replace with new fuse of correct rating.
No/low audio output.	Improper audio output connection.	Increase volume level.
	Volume set too low.	Replace with new fuse of correct rating.
	Speakers damaged.	Replace speakers.
	Heavily biased volume balance.	Adjust the channel balance to center position.
	Speaker wiring is in contact with metal part of car.	Insulate all speaker wiring connections.
Poor sound quality or distortion.	Speaker power rating does not match unit.	Replace speakers.
	Wrong connections.	Check wiring and correct.
	Speaker is shorted.	Check wiring and correct.
Unit resets itself when engine is off.	Incorrect connection between ACC and Battery.	Check the wiring and correct.

USB

Problem	Cause	Measure
USB device cannot be inserted.	The USB device has been inserted with wrong direction.	Reversing the connection direction of the USB device, try it again.
	The USB connector is broken	Replace with a new USB device.
USB device is not recognized.	The USB device is damaged.	Disconnect the USB device and reconnect. If the device is still not recognized, try replacing with a different USB device.
	Connectors are loose.	
No sound heard with the display "No File" shown.	No MP3/WMA file is stored in the USB device.	Store these files properly in the USB device.
Sound skips or is noisy.	MP3/WMA files are not encoded properly.	Use MP3/WMA files encoded properly.

Bluetooth

Problem	Cause	Measure
Cannot pair the Bluetooth enabled device with the audio system.	The device does not support the profiles required for the system.	Use another device to connect.
	The Bluetooth function of the device is not enabled.	Refer to the user manual of the device for how to enable the function.
The audio quality is poor after connection with a Bluetooth-enabled device.	The Bluetooth reception is poor.	Move the device closer to the audio system or remove any obstacle between the device and the system.

13. INSTALACIÓN Y CONEXIÓN DE LA UNIDAD

◆ Antes de Comenzar

1. Este conjunto es para uso exclusivo en recipientes con una fuente de alimentación a tierra negativa de 12V.
2. Lea estas instrucciones cuidadosamente.
3. Asegúrese de desconectar la batería " - " terminal antes de comenzar. Esto es para evitar cortocircuitos durante la instalación. (Figura 1)

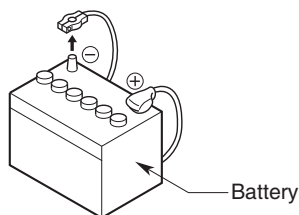
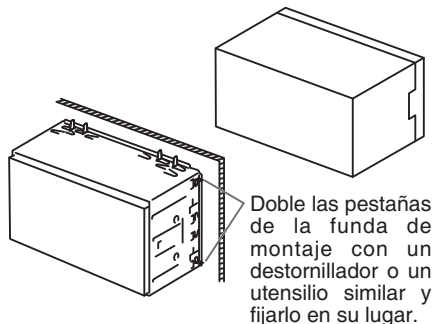

Figure 1

◆ Precauciones Generales

1. No abra la caja. No hay partes reparables por el usuario adentro. Si deja caer algo en la unidad durante la instalación, consulte a su distribuidor o a un centro de servicio Clarion autorizado.
2. Use un paño suave y seco para limpiar la caja. Nunca use un paño áspero, diluyente, benceno o alcohol, etc. Para suciedad difícil, aplique un poco de agua fría o tibia a un paño suave y limpie suavemente la suciedad.

◆ Instalando la Unidad



Doble las pestañas de la funda de montaje con un destornillador o un utensilio similar y fíjalo en su lugar.

NOTA: Asegúrese de que la unidad esté instalada de forma segura en su lugar. Si la unidad es inestable, puede funcionar mal.

◆ Instalación del Anillo de Ajuste

Ensamble el accesorio ② a la unidad.

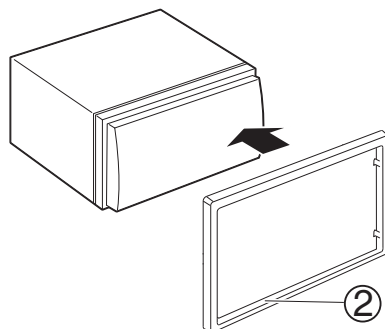

13. CABLEADO Y CONEXIÓN DE LA UNIDAD

◆ Cableado y Conexiones

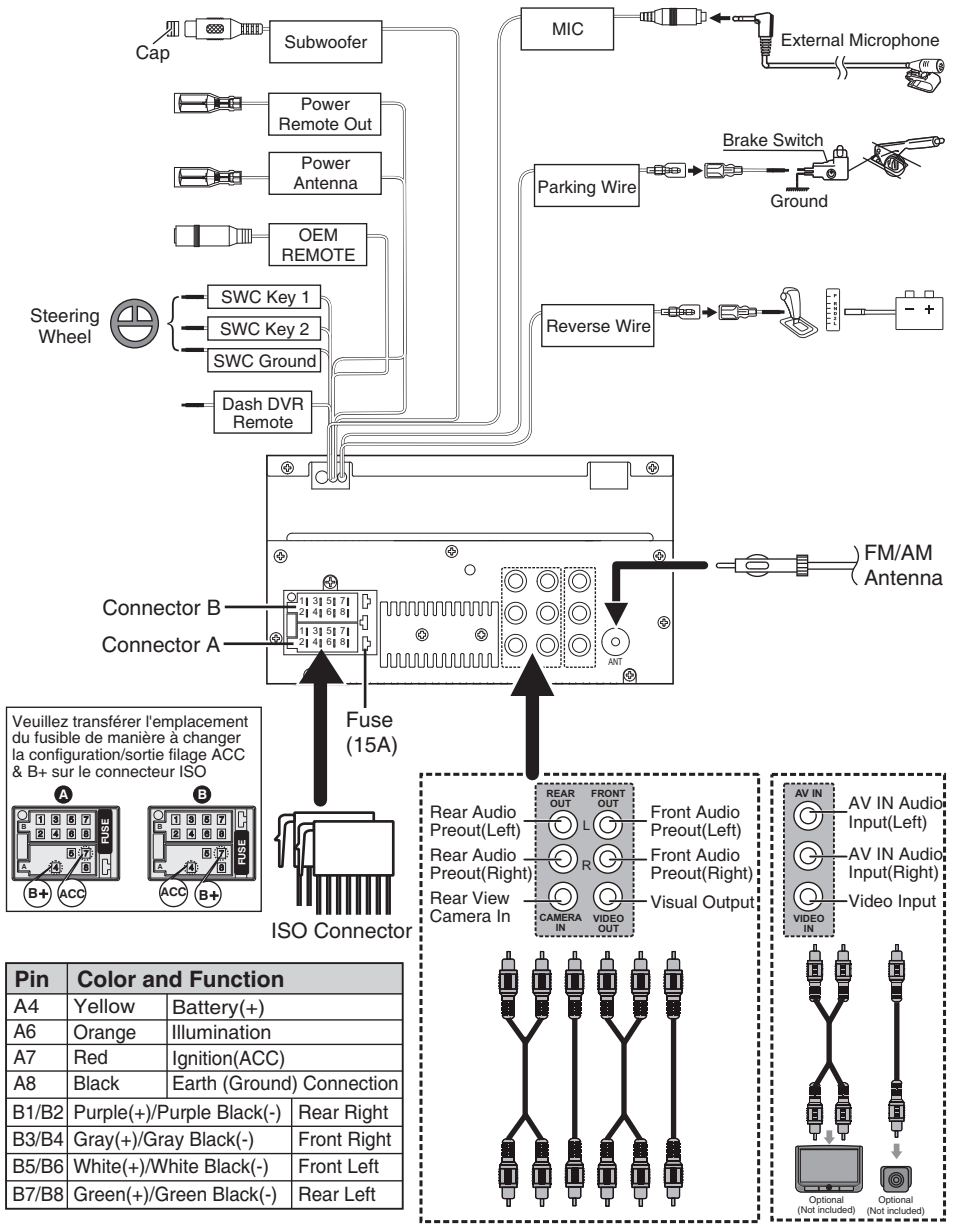

Pin	Color and Function
A4	Yellow Battery(+)
A6	Orange Illumination
A7	Red Ignition(ACC)
A8	Black Earth (Ground) Connection
B1/B2	Purple(+)/Purple Black(-) Rear Right
B3/B4	Gray(+)/Gray Black(-) Front Right
B5/B6	White(+)/White Black(-) Front Left
B7/B8	Green(+)/Green Black(-) Rear Left

14. ESPECIFICACIONES

Sección Monitor

Tamaño de Pantalla	6.8 Pulgadas
Resolución de Pantalla	800x480 dots
Radio de Contraste	500

Sección de Interfaz USB

USB Estándar	USB 2.0 Full Speed
Sistema de Archivos	FAT 16/32
Corriente Máxima	DC 5 V \equiv 1.5A
Convertidor D/A	24 bit

Sección Bluetooth

Sistema de Comunicación	Bluetooth Ver 4.1
Salida	Bluetooth Estándar Power Class 2
Rango de Comunicación Máximo	Approx. 10meters
Frecuencia de Banda	2.4 GHz
Perfiles Bluetooth Compatibles	HFP/SPP/A2DP /AVRCP/PBAP
Códex Soportados	SBC (Sub Band Codec)

Sección Radio

Rango de Frecuencia FM	87.5 - 108MHz
Rango de Frecuencia AM	530 - 1710KHz
Sensibilidad Utilizable	13.2 μ V (FM) 44.7 μ V (AM) (MW)

Sección Video

Sistema de Color de Entrada de Video Externo	NTSC /PAL
Entrada de Video Externa (RCA/3.5m Jack)	1 Vp-p/75 Ω

Sección Audio

Potencia Máxima	45Wx4
Salida de Potencia Continua (RMS)	22Wx4
Pre Out Voltaje (V)	2V/10k Ω
Pre Out Impedancia	1.3k Ω
Impedancia del Altavoz	4-8 Ω
Banda de Frecuencia de Salida	20-20000Hz

General

Voltaje de Operación	14.4V(10.5-16V)
Rango de Temperatura Máximo de Operación	-20°C ~ +70°C
Consumo de Corriente	15A

Formatos Soportados

Formatos de Audio Soportados

- MP3/WMA/WAV/FLAC Bit rate: 16-320Kbps, VBR
- WMA Version V9 or earlier
- ID3 Tag Version 1.0/1.1/2.2/3/2.4

Formatos de Video Soportados

- MPEG 1 (.mpg, mpeg), 720x480(30fps)
- MPEG 2 (.mpg, mpeg), 720x480(30fps)
- MPEG 4 (.mp4, avi), 1280x720(30fps)

Archivos Soportados/Formato de Carpeta

- Anidamiento de directorios hasta un máximo de 8 niveles
- Número de pistas/títulos: máximo 999
- Número de álbumes/carpetas:máximo 99

clarion®

FX109

Manuel d'utilisation

**LECTEUR / USB / ENTRÉE AUXILIAIRE
Bluetooth**



TABLE DES MATIÈRES

1. CARACTÉRISTIQUES.....	3
2. PRÉCAUTIONS.....	3
3. MISES EN GARDE SUR LA MANIPULATION.....	3
4. INFORMATION ENVIRONNEMENTALE.....	3
5. DÉMARRAGE.....	4
Réglages initiaux.....	4
VUE D'ENSEMBLE DE L'APPAREIL.....	4
Fonctionnement de base.....	5
6. ÉCOUTER LA RADIO.....	6
7. LECTURE USB.....	7
8. BLUETOOTH.....	8
BLUETOOTH	9
9. AUDIO BLUETOOTH.....	10
10. AFFICHAGE EN MODE MIROIR D'UN TÉLÉPHONE ANDROID.....	11
11. AUDIO DSP 24Bit.....	12
12. GUIDE DE DÉPANNAGE.....	13
13. INSTALLATION ET RACCORDEMENT DES CÂBLES.....	14
Avant de commencer.....	14
Mises en garde générales.....	14
Installation de l'appareil.....	14
Installation de la bride de serrage.....	14
Câblages et branchements.....	15
14. SPÉCIFICATIONS.....	16

5. DÉMARRAGE

Réglages Initiaux

Veillez sélectionner la langue / le pays approprié, appuyez sur le bouton **Finish** pour confirmer.

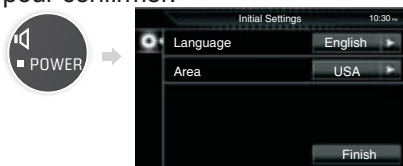

L'avertissement ne dure que 6 secondes

REMARQUE: Effectuez cette configuration lors de la première utilisation de cet appareil.

Vue d'ensemble de l'appareil

◆ Fonctions des boutons de l'unité principale



[/POWER]

- Appuyez sur ce bouton pour allumer l'appareil, maintenez-le enfoncé pour éteindre l'appareil.
- Appuyez sur ce bouton pour couper la sortie audio, appuyez dessus à nouveau pour réactiver le son de la sortie audio.

[/VOICE]

- Appuyez dessus pour afficher l'écran ACCUEIL
- Maintenez appuyé pour activer la fonction de reconnaissance vocale

[+ / -]

Appuyez sur ce bouton pour augmenter/baisser le volume.

◆ Descriptions de l'Écran d'accueil



5. DÉMARRAGE

Fonctionnements de base

◆ Menu système

Appuyez sur [] pour accéder au menu des paramètres système pour sélectionner l'élément à régler.

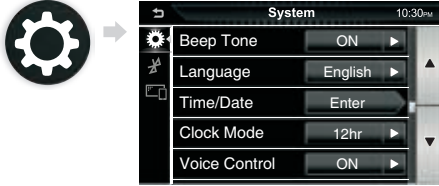

REMARQUE

Pour certaines applications, certaines fonctionnalités pourraient être limitées. Pour plus d'informations, contactez un détaillant autorisé de Clarion.

◆ Réglage Guide de stationnement

Appuyez sur [] pour accéder au menu des paramètres système pour ajuster le réglage Guide de stationnement.

Si vous sélectionnez [ON] pour [Guide d'aide au stationnement], tapez sur [ENTRER] pour accéder au réglage des repères de stationnement.

⚠ AVERTISSEMENT

Le Guide de stationnement ne peut être réglé en conduisant.

- Réglez les repères de stationnement en sélectionnant la marque



- Réglez la position de la marque sélectionnée.

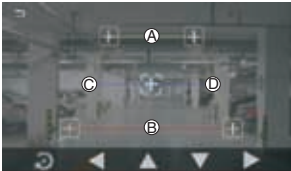

Assurez-vous que A et B soient parallèles horizontalement, et que C et D aient la même longueur.

REMARQUE

- La caméra de recul doit être connectée pour procéder à la configuration du Guide de stationnement.
- Appuyez sur [] pour mettre toutes les marques à la position par défaut initiale.

◆ Volume par défaut

Appuyez sur [] pour accéder au menu des paramètres système pour changer le niveau de volume par défaut.

Le volume par défaut est 20.



REMARQUE :

- Si le volume est supérieur au niveau par défaut, lorsque vous coupez le contact et redémarrez, le volume reviendra au niveau par défaut.
- Si le volume est inférieur au niveau par défaut, lorsque vous coupez le contact et redémarrez, le volume restera au niveau précédent.

◆ Réglage télécommande au volant

Appuyez sur [] pour accéder au menu des paramètres système pour programmer les fonctions de la télécommande au volant.

- Sélectionnez la fonction que vous souhaitez faire apprendre à la télécommande au volant.



- Maintenez enfoncé le même bouton de fonction de télécommande au volant, le message suivant s'affiche: Apprentissage OK.

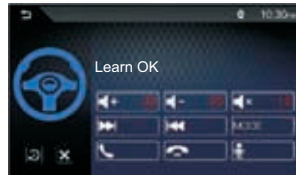

- Pour annuler ou arrêter l'apprentissage du bouton actuel, appuyez sur le bouton [].

REMARQUE

La télécommande au volant doit être connectée pour utiliser cette fonction.

6. ÉCOUTER LA RADIO



Rester appuyé: Recherche manuelle
Appuyer: Recherche automatique

Information station

◆ Sélectionnez la bande radio

Appuyez sur les boutons [**FM3** / **AM3**] pour sélectionner une bande radio parmi FM/AM.

◆ Recherche automatique

Appuyez sur les boutons [**◀◀** / **▶▶**] pour rechercher automatiquement la station de radio suivante.

◆ Préréglages

Maintenez enfoncé [**1** **2** **3** **4** **5** **6**] pour sélectionner la position préréglée pour enregistrer la fréquence actuelle.

◆ Rappel d'une station préréglée

Un total de 6 positions prédéfinies permet de stocker en mémoire des stations de radio individuelles.

Appuyez sur [**1** **2** **3** **4** **5** **6**] pour sélectionner la station préréglée souhaitée.

◆ Réglage de la radio

Appuyez sur le bouton [**▶**] pour accéder au menu de configuration de la radio.

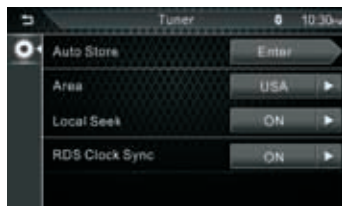

• AutoStore

Recherche et mémorise automatiquement les 6 stations ayant les signaux les plus forts pour la bande sélectionnée.

• Région

Cette option vous permet de sélectionner l'écart de fréquence approprié pour votre région :

USA (États-Unis d'Amérique)

LATIN (Amérique latine)

EUROPE (Europe de l'Est et de l'Ouest)

ASIE (Asie Pacifique)

AUST (Australie)

• Recherche locale

Pour recevoir plus de stations de radio ou seulement des stations ayant un signal fort, vous pouvez régler la sensibilité du tuner.

• Synchronisation horloge RBDS

Synchronisation des données horaires de la station Radio Data System et de l'horloge de cet appareil.

7. LECTURE USB

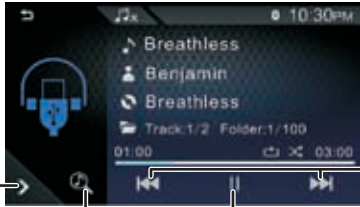

Réglages fonction musique Liste contenu média Lecture /Pause Piste haut /bas

◆ Lecture / Pause

Appuyez sur [▶/||] pour lire / suspendre la lecture audio.

◆ Sélectionner une Piste

Appuyez sur [◀◀/▶▶] pour passer au début de la piste précédente/suivante. Appuyez et maintenez le bouton enfoncé pour avancer/reculer rapidement.

◆ Configuration de la fonction musique

Appuyez sur le bouton [▶] pour accéder à la configuration de la fonction musique.

• Répéter

- 🔄 Tout: Répéter tous les fichiers.
- 🔄 Une: Répéter le fichier en cours.
- 🔄 Dossier: Répéter tous les fichiers du dossier en cours.

• Aléatoire

- 🔀 Désactivé: Lecture normale
- 🔀 Dossier: Le mode aléatoire lit tous les fichiers

• Fond d'écran pochette de l'album

Vous pouvez définir la pochette d'album comme image d'arrière-plan. Appuyez sur [ON] ou [OFF] pour activer/désactiver cette fonction.

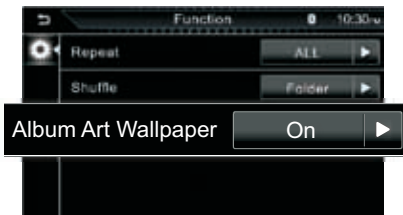

◆ Liste de contenu multimédia

1. Appuyez sur [🔍] pour afficher la liste de lecture.
2. Sélectionnez si vous recherchez par fichiers audio [🎵] / fichiers vidéo [📺].



3. Appuyez sur les boutons [▲/▼] pour passer à la hiérarchie supérieure.
4. Appuyez sur le dossier souhaité. Lorsque vous appuyez sur un dossier, son contenu s'affiche.
5. Appuyez sur l'élément souhaité dans la liste de contenu, la lecture démarre.

REMARQUE: Appuyez sur [⬆] pour revenir au menu principal.

◆ Lecture vidéo

1. Appuyez sur [🔍] pour afficher la liste de lecture.
2. Appuyez sur [📺], puis sur l'élément souhaité dans la liste de contenu.

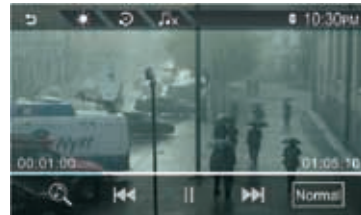

- [NORMAL]/[16:9]/[4:3]: sélectionne un mode d'écran.
- [🔍]: Rechercher des fichiers
- [🔄]: Rétablir les valeurs par défaut
- [🌞]: Ajuster la qualité de l'image sur l'écran vidéo
- [▶/||]: Play/Pause.
- [◀◀/▶▶]: Rechercher le contenu précédent/suivant. Appuyez et maintenez le bouton enfoncé pour avancer ou reculer rapidement.

⚠ AVERTISSEMENT

Pour votre sécurité, le conducteur ne doit pas regarder des vidéos en conduisant.

8. BLUETOOTH

◆ Appairer le dispositif avec le Bluetooth

Vous pouvez utiliser votre smartphone Bluetooth pour l'appairer à cet appareil :

1. Activez la fonction Bluetooth sur votre smartphone / téléphone portable.
2. Recherchez l'appareil (**FX109**) à partir de votre smartphone/téléphone portable. Si un code PIN est requis, entrez le code PIN suivant : **(0000)**.
3. Si l'appairage réussit, (📶) apparaîtra à l'écran.

◆ Passer un appel

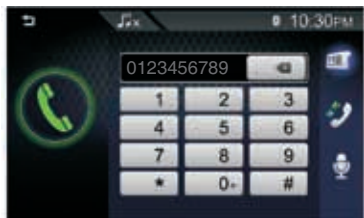

1. Entrez un numéro de téléphone avec les touches numériques.
2. Appuyez sur [📞] pour passer un appel.
 - 🗑️ : Pour supprimer la dernière entrée
 - 📖 : Répertoire
 - 📞 : Enregistrements des appels
 - 🗣️ : Reconnaissance vocale

◆ Recevoir un appel

Appuyez sur [📞] pour répondre à un appel téléphonique ou [📞] pour rejeter un appel entrant.

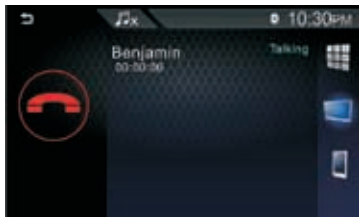

- 📞 : Saisir un numéro de téléphone.
- 📞 : Appuyez pour basculer la sortie vocale entre le smartphone et le haut-parleur.

◆ Appel en attente

1. Lorsque vous recevez un appel alors que vous êtes déjà en ligne, vous pouvez répondre au nouvel appel entrant en appuyant sur [📞].

L'appel en cours est en attente :

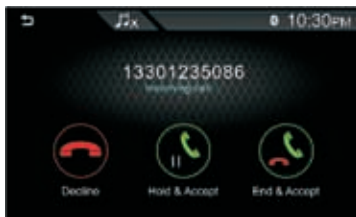

2. Chaque fois que vous appuyez sur [🔄], vous changez d'appelant.

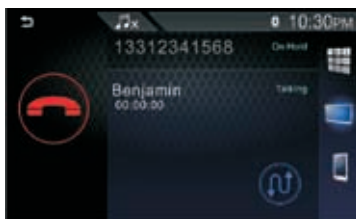

3. Lorsque vous appuyez sur [📞], l'appel en cours se termine et passe à l'appel en attente.

◆ Répertoire

- Appuyez sur [📖] pour lancer le téléchargement du répertoire.

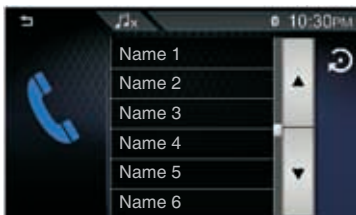



- Sélectionnez la personne que vous souhaitez appeler dans la liste.
- Sélectionnez le numéro de téléphone dans la liste.

8. BLUETOOTH

◆ Enregistrements des appels

- Appuyez sur [] pour sélectionner le numéro de téléphone dans la liste des enregistrements d'appels.





-  Appels reçus.
-  Appels sortants.
-  Appel manqué

◆ Assistant vocal

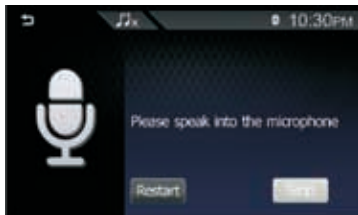
Appuyez sur le logo [] pour accéder à la fonction de reconnaissance vocale du téléphone connecté au système audiovisuel de la voiture.



REMARQUE :

- Cette fonction doit être utilisée dans un état avant de connecter Bluetooth.
- Vous pouvez utiliser la fonction de reconnaissance vocale en appuyant longuement sur [ VOICE] sur le panneau frontal.
- Appuyez sur le bouton [] pour accéder au menu des paramètres système pour activer/désactiver la fonction de commande vocale.
- La fonction vocale dépend des téléphones portables ; certains téléphones Android n'ont pas cette fonction.

9. BLUETOOTH AUDIO

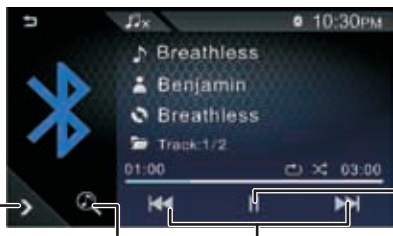

Réglages fonction musique Liste contenu média Piste haut/bas Lecture /Pause

◆ Lecture / Pause

Appuyez sur [▶/||] pour lire / suspendre la lecture audio.

◆ Sélectionner une Piste

Appuyez sur [◀◀/▶▶] pour passer au début de la piste précédente/suivante. Appuyez et maintenez le bouton enfoncé pour avancer/reculer rapidement.

◆ Configuration de la fonction musique

Appuyez sur le bouton [⚙] pour accéder à la configuration de la fonction musique.

• Répéter

- 🔄 Tout: Répéter tous les fichiers.
- 🔄 Une: Répéter le fichier en cours.
- 🔄 Dossier: Répéter tous les fichiers du dossier en cours.

• Aléatoire

- ✖ Désactivé: Lecture normale
- 📁 Dossier: Le mode aléatoire lit tous les fichiers

• Fond d'écran pochette de l'album

Vous pouvez définir la pochette d'album comme image d'arrière-plan. Appuyez sur [ON] ou [OFF] pour activer/désactiver cette fonction.

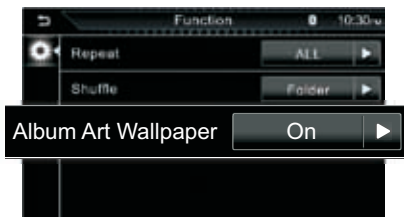

◆ Liste de contenu multimédia

1. Appuyez sur [🔍] pour afficher la liste de lecture.
2. Sélectionnez si vous recherchez par fichiers audio [🎵].



3. Appuyez sur les boutons [▲/▼] pour passer à la hiérarchie supérieure.
4. Appuyez sur le dossier souhaité. Lorsque vous appuyez sur un dossier, son contenu s'affiche.
5. Appuyez sur l'élément souhaité dans la liste de contenu, la lecture démarre.

REMARQUE: Appuyez sur [⬆] pour revenir au menu principal.

◆ Interruption audio

- Appuyez sur [⚙] pour accéder au menu de configuration du système.
- Appuyez sur [🔊] pour accéder au menu Paramètres système.
- Appuyez sur l'option [Audio Interrupt] est activée, et le système AV de voiture accepte l'audio du smartphone via Bluetooth sans fil et interrompt une source de lecture existante.



10. AFFICHAGE EN MODE MIROIR D'UN TÉLÉPHONE ANDROID

La connectivité des smartphones offre aux utilisateurs de téléphones un moyen incroyablement intuitif pour passer des appels, utiliser des cartes routières, écouter de la musique et accéder à des messages en un seul mot ou une simple pression.

◆ Connecter le téléphone



REMARQUE :

- Si la connexion du smartphone au système AV de voiture échoue, veuillez débrancher et insérer le câble USB et réessayer.
- Appareils Android compatibles: Vous pouvez utiliser le mode miroir Android avec des appareils Android version 7.0 ou ultérieure.

◆ Installer l'application

MirrorAPP n'est pas installé.

Lorsque vous connectez le téléphone Android et le système AV de voiture par câble USB, le message d'avertissement apparaîtra sur votre téléphone et le système AV de la voiture. Veuillez le suivre pour installer l'application.

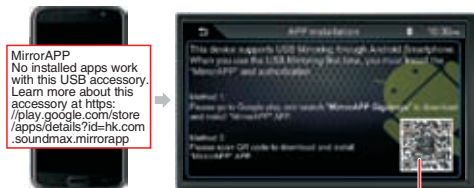

QR Code for install MirrorAPP

REMARQUE :

Vous devez installer MirrorApp sur votre téléphone et l'autoriser avant de pouvoir utiliser le mode miroir Android.

◆ Autorisation

Veuillez suivre l'invite d'autorisation contextuelle sur votre téléphone et terminer l'autorisation.



REMARQUE :

Si vous souhaitez avoir le message d'autorisation sur votre téléphone, vous pouvez débrancher et réinsérer le câble USB pour réessayer.

◆ Démarrage

- Veuillez utiliser le câble USB pour connecter votre téléphone et l'insérer dans le port USB situé en façade du système AV de la voiture.



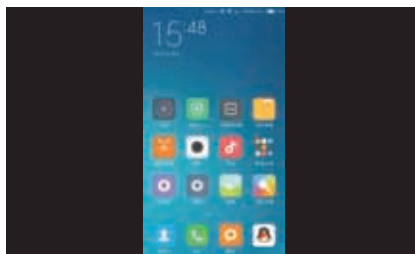

- Appuyez sur [] pour commencer.



10. AFFICHAGE EN MODE MIROIR D'UN TÉLÉPHONE ANDROID

◆ Comment Faire Apparaître l'Android Bouton D'assistance?

- Appuyez sur [] pour accéder aux paramètres système Menu.
- Appuyez sur [] pour afficher le menu des paramètres de mise en miroir, puis sélectionnez [ON] pour la fonction [Android Assistive Touch].
- Appuyez sur [] les boutons de contrôle virtuels du téléphone intelligent s'afficheront automatiquement.

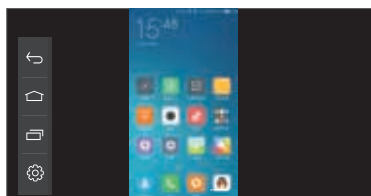
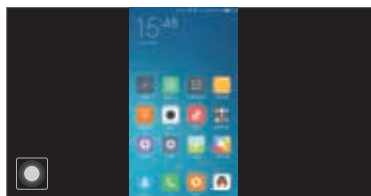
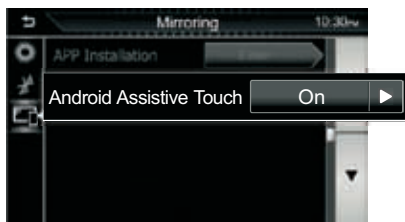

REMARQUE: En mode de mise en miroir Android, si l'opération n'est pas prise en charge, un message d'avertissement s'affichera, vous pouvez cliquer sur le bouton pour vérifier les informations détaillées.

11. AUDIO DSP 24Bit

Appuyez sur [] pour accéder aux paramètres audio.



Ce mode ajuste divers paramètres.

◆ 13 Égaliseur de bandes



◆ Alignement temporel



- Appuyez sur [] pour régler le délai de temporisation du haut-parleur sélectionné.
- Appuyez sur [] pour régler le niveau sonore du haut-parleur sélectionné.

◆ Cross Over



- Appuyez sur [Front Speaker] pour régler le tweeter virtuel lorsque vous sélectionnez des haut-parleurs avant.
- Appuyez sur [Rear Speaker] pour changer la fonction de filtre passe-haut avant/arrière.
- Appuyez sur [Subwoofer] pour changer la fonction de transfert du filtre passe-bas du subwoofer.

◆ Fader/Balance



- **[Fader]:** Réglez l'équilibre du volume avant et arrière. 15 (avant) à -15 (arrière).
- **[Balance]:** Réglez la balance de volume gauche et droite. 15 (droite) à -15 (gauche).

◆ Zone de musique



- Sélectionnez la zone d'écoute prédéfinie à adapter à la position d'écoute parfaite.

◆ Amplification des basses



- **[Amplification des basses]:** Règle l'amplification des basses.
- **[Niveau sonore]:** Règle l'amplification des tons graves et aigus.

12. GUIDE DE DÉPANNAGE

GENERAL

Problème	Cause	Mesure à prendre
L'unité ne s'allume pas	Le fusible de l'unité a sauté	Remplacer le fusible par un autre de même calibre.
	Le fusible de la batterie de la voiture a sauté	Remplacer le fusible par un autre de même calibre.
Aucun/faible signal à la sortie audio	Mauvaise connexion de sortie audio.	Augmenter le volume.
	Le volume est réglé trop bas.	Remplacer le fusible par un autre de même calibre.
	Haut-parleur endommagé.	Remplacer les haut-parleurs.
	Balance des volumes fortement biaisée	Régler la balance des canaux en position centrale.
	Le câblage des haut-parleurs est en contact avec une partie métallique de la voiture.	Isoler toutes les connexions de câblage des haut-parleurs.
Mauvaise qualité sonore ou distorsion.	La puissance nominale des haut-parleurs ne correspond pas à l'unité.	Remplacer les haut-parleurs.
	Mauvaises connexions.	Vérifier le câblage et raccorder correctement.
	Le haut-parleur est court-circuité.	Vérifier le câblage et raccorder correctement.
L'unité se réinitialise orsqe le moteur est arrêté.	Connexion incorrecte entre l'ACC et la batterie.	Vérifier le câblage et raccorder correctement.

USB

Problème	Cause	Mesure à prendre
Le périphérique USB ne peut pas être inséré.	Le périphérique USB a été inséré dans le mauvais sens.	Inverser le sens de connexion du périphérique USB, réessayer.
	Le connecteur USB est cassé.	Le remplacer par un nouveau périphérique USB.
Le périphérique USB n'est pas reconnu.	Le périphérique USB est endommagé.	Déconnecter le périphérique USB et le reconnecter. Si le périphérique n'est toujours pas reconnu, essayer de le remplacer par un autre périphérique USB.
	Les connecteurs sont desserrés.	
Aucun son n'est audible et le message [Pas de fichier] s'affiche.	Aucun fichier MP3/WMA n'est stocké sur le périphérique USB.	Stocker correctement ces fichiers sur le périphérique USB.
Le son saute ou il y a des bruits parasites.	Les fichiers MP3/WMA ne sont pas encodés correctement.	Utiliser des fichiers MP3/WMA encodés correctement.

Bluetooth

Problème	Cause	Mesure à prendre
Impossible d'appairer l'appareil compatible Bluetooth avec le système audio.	L'appareil ne prend pas en charge les profils requis pour le système.	Use another device to connect.
	La fonction Bluetooth de l'appareil n'est pas activée.	Se reporter au manuel d'utilisation de l'appareil pour savoir comment activer la fonction.
Quand un appareil compatible Bluetooth est connecté, la qualité audio est mauvaise.	La réception Bluetooth est mauvaise.	Rapprocher l'appareil du système audio ou supprimer tout obstacle entre l'appareil et le système.

13. INSTALLATION ET CÂBLAGE

◆ Avant de commencer

1. Cet appareil ne doit être utilisé que dans des véhicules ayant une alimentation 12V avec une masse négative.
2. Veuillez lire attentivement les instructions.
3. Assurez-vous de déconnecter la borne positive " — " de la batterie avant de commencer, afin d'éviter les courts-circuits pendant l'installation. Cette mesure vise à éviter un court-circuit lors de l'installation. (Figure 1)

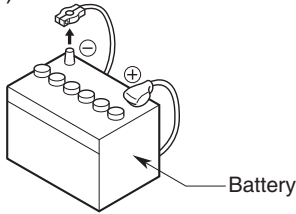
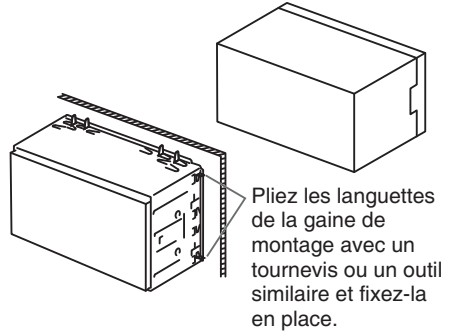

Figure 1

◆ Précautions générales

1. Ne pas ouvrir le boîtier. Aucun composant interne ne peut être réparé par l'utilisateur. Si vous faites tomber quelque chose dans l'appareil pendant l'installation, consultez un revendeur ou un centre de services Clarion autorisé.
2. Utilisez un chiffon sec et doux pour nettoyer le boîtier. N'utilisez jamais un chiffon rugueux ou un diluant, du benzène, de l'alcool, etc. En cas de saleté tenace, mettez un peu d'eau froide ou tiède sur un chiffon et retirez délicatement la saleté.

◆ Installation de l'appareil



REMARQUE :

Assurez-vous que l'unité est bien installée et fixée. Si l'unité est instable, il se peut qu'elle fonctionne mal.

◆ Installation de la bride de serrage

Fixez l'accessoire ② à l'appareil.

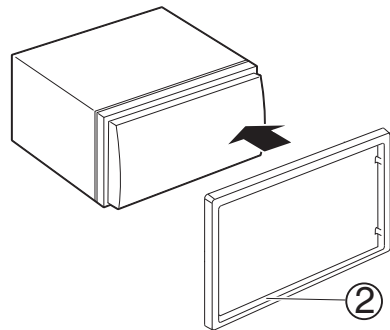

13. INSTALLATION ET RACCORDEMENT DES CÂBLES

◆ Câblage et branchements

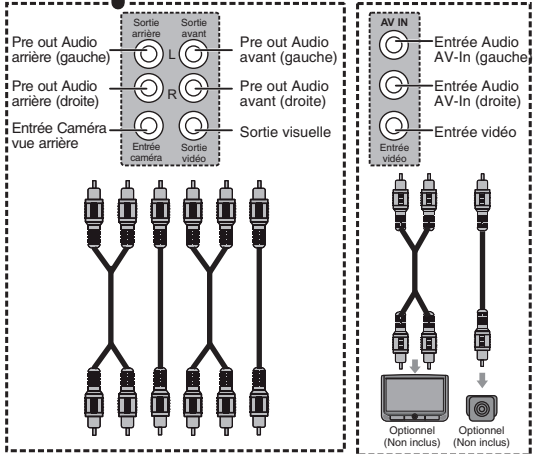
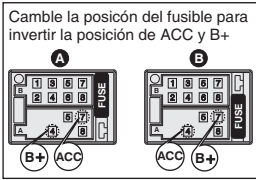
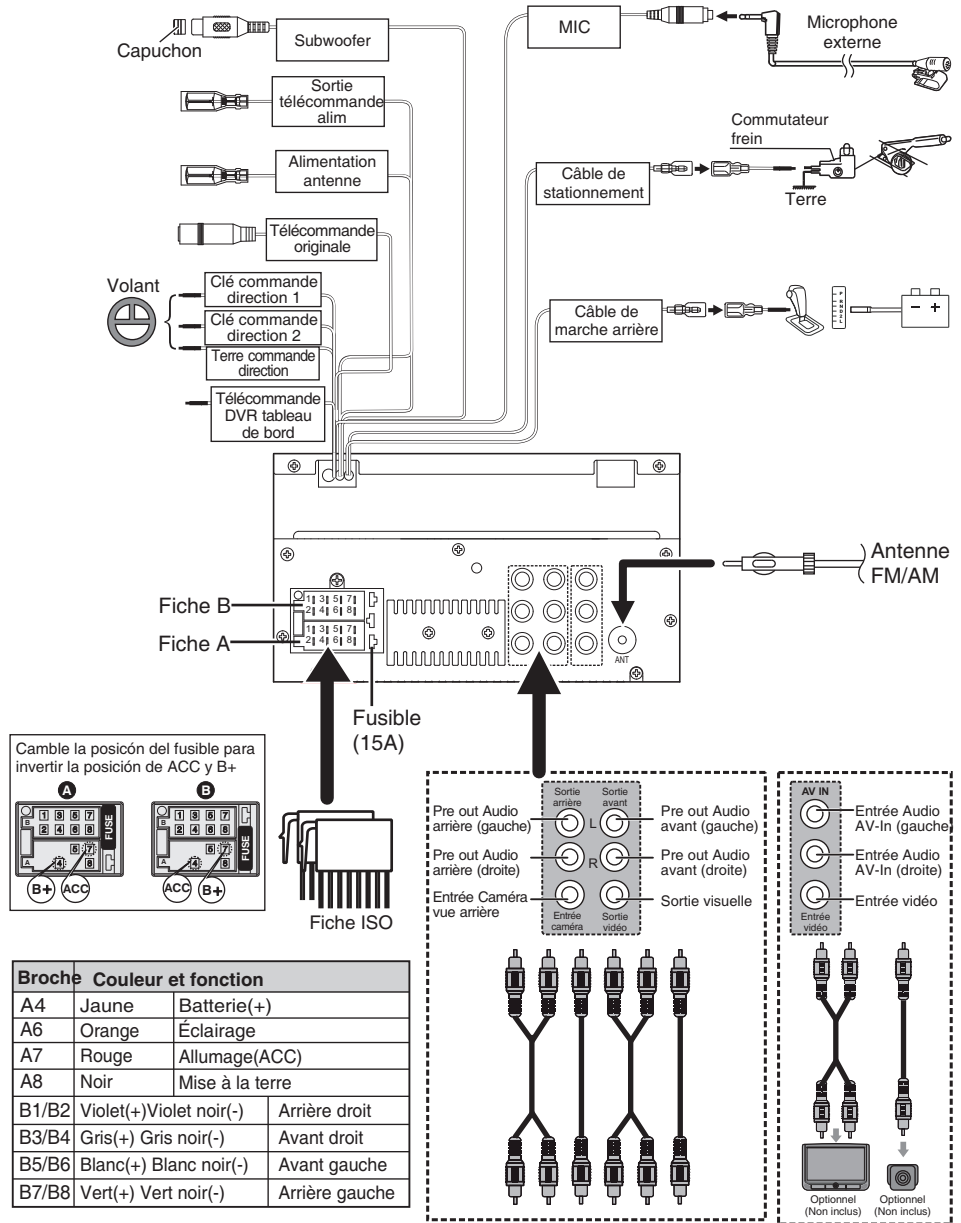

Broche	Couleur et fonction	
A4	Jaune	Batterie(+)
A6	Orange	Éclairage
A7	Rouge	Allumage(ACC)
A8	Noir	Mise à la terre
B1/B2	Violet(+)/Violet noir(-)	Arrière droit
B3/B4	Gris(+)/ Gris noir(-)	Avant droit
B5/B6	Blanc(+)/ Blanc noir(-)	Avant gauche
B7/B8	Vert(+)/ Vert noir(-)	Arrière gauche

14. SPÉCIFICATIONS

Section moniteur

Taille écran	6.8 Inches
Résolution affichage	800x480 dots
Rapport de contraste	500

Section interface USB

USB Standard	USB 2.0 Vitesse maximale
Système de fichiers	FAT 16/32
Courant maximum	DC 5 V \approx 1.5A
Convertisseur N/A	24 bit

Section Bluetooth

Système communication	Bluetooth Ver 4.1
Sortie	
Maximum	Bluetooth Standard Power Class 2
Portée de communication	Approx. 10mètres
Bande de fréquence	2.4 GHz
Bluetooth compatible Profils	HFP/SPP/A2DP /AVRCP /PBAP
Codecs pris en charge	SBC (Codec Sous-Bande)

Section Radio

Fréquence FM Portée	87.5-108MHz
Fréquence AM Portée	530-1710KHz
Sensibilité utile	13.2 μ V (FM) 44.7 μ V (AM)(MW)

Section Vidéo

Système couleur de	NTSC/PAL
Entrée vidéo externe	
Entrée vidéo externe (RCA/3.5m Jack)	1 Vp-p /75 Ω

Section audio

Puissance maximum	45Wx4
Puissance continue	22Wx4
Sortie (RMS)	
Niveau pre out (V)	2V/10k Ω
Impédance pre out	\leq 1.3k Ω
Impédance haut-parleur	4-8 Ω
Fréquence de sortie	20-20000Hz
Bande	

Général

Tension de fonctionnement	14.4V(10.5-16 V)
Opérationnel	
Plage de températures	-20° C ~ +70° C
Courant maximum	15A
Consommation	

Formats pris en charge

Formats audio pris en charge

- MP3/WMA/WAV/FLAC Débit binaire :16-320 Kbps, VBR
- Version V9 WMA ou précédente
- Balise ID3 de version 1.0/1.1/2.2/2.3/2.4

Formats vidéo pris en charge

- MPEG 1 (.mpg,mpeg), 720x480(30fps)
- MPEG 2 (.mpg,mpeg), 720x480(30fps)
- MPEG 4 (.mp4,avi), 1280x720(30fps)

Format de fichier/dossier pris en charge

- Répertoire imbriqué jusqu'à un maximum de 8 niveaux
- Nombre de pistes/titres:999 maximum
- Nombre d'albums/dossiers:99 maximum

Clarion Co., Ltd.

Copyright © 2020 Clarion Co., Ltd.
Printed in China